

UŽSAKOVAS: **KAZLŲ RŪDOS SAVIVALDYBĖS ADMINISTRACIJA**

STATYTOJAS: **KAZLŲ RŪDOS SAVIVALDYBĖ**

OBJEKTAS: **PAGALBINIO ŪKIO PASTATO VYTAUTO G.58, KAZLŲ RŪDOJE, REKONSTRAVIMO Į LOPŠELĮ-DARŽELĮ (MOKSLO PASKIRTIES PASTATĄ) PROJEKTAS**

STATYBOS VIETA: **VYTAUTO G.58, KAZLŲ RŪDA**

STATINIO KATEGORIJA: **YPATINGASIS**

STATYBOS RŪŠIS: **REKONSTRAVIMAS**

PROJEKTAVIMO DARBŲ STADIJA: **TECHNINIS PROJEKTAS**



DALIS: **SKLYPO SUTVARKYMO DALIS**

TOMAS **02**

PROJEKTO NR. **24373-03-TP-SP**

DIREKTORIUS **T. VAIKASAS**

PV, PDV ATEST. NR. A1960 **Atestuotas Architektas T. VAIKASAS**

STATINIO PROJEKTO DOKUMENTŲ SUDĖTIES ŽINIARAŠTIS

PROJEKTO SUDĖTIS:

TOMAS 01	Bendroji dalis	BD
TOMAS 02	Sklypo sutvarkymo dalis	SP
TOMAS 03	Architektūros dalis	SA
TOMAS 04	Konstrukcijų dalis	SK
TOMAS 05	Vandentiekio ir nuotekų šalinimo dalis	VN
TOMAS 06-1	Šildymo, vėdinimo ir oro kondicionavimo	ŠVOK
TOMAS 06-2	Šilumos gamyba ir tiekimas	ŠT
TOMAS 07	Elektrotechnikos dalis	E
TOMAS 08	Apsauginės signalizacijos dalis	AS
TOMAS 09	Gaisrinės signalizacijos	GSS
TOMAS 10	Gaisrinės saugos	GS
TOMAS 11	Pasirengimo statybai ir statybos darbų organizavimo dalis	SO
TOMAS 12	Statybos skaičiuojamosios kainos nustatymo dalis	KS

BYLOS DOKUMENTŲ SUDETIES ŽINIARAŠTIS

Tekstinių dokumentų žiniaraštis

Dokumento žymuo	Lapų sk.	Laida	Statinio projekto dalies pavadinimas	Pastabos
24373-03-TP-SP.BSZ	1	0	Bylos dokumentų žiniaraštis	
	1	0	Objekto vietovės schema	
	2	0	Bendrieji statinių rodikliai	
24373-03-TP-SP.AR	10	0	Aiškinamasis raštas	
24373-03-TP-SP.TS	15	0	Techninės specifikacijos	
24373-03-TP-SP.MŽ	2	0	Medžiagų žiniaraštis	

BRĖŽINIŲ ŽINIARAŠTIS

Dokumento žymuo	Lapo nr.	Lapų	Laida	Statinio projekto dalies pavadinimas	Pastabos
24373-03-TP-SP-01	1	1	0	Situacijos planas	
24373-03-TP-SP-02	1	1	0	Sklypo planas	
24373-03-TP-SP-03	1	1	0	Sklypo dangų planas	
24373-03-TP-SP-04	1	1	0	Sklypo aukščių planas	
24373-03-TP-SP-05	1	1	0	Teritorijų planavimo dokumento ištrauka	
24373-03-TP-SP-ITS	1	1	0	Inžinerinių tinklų suvestinis sklypo planas	
24373-03-TP-SP-ITS-2	1	1	0	Inžinerinių tinklų suvestinis sklypo planas su inžineirnių tinklų apsaugos zonomis	
24373-03-TP-SP-06	1	1	0	Detalės	
24373-03-TP-SP-07	1	1	0	Sūpynės	
24373-03-TP-SP-08	1	1	0	Pavėsinė	
24373-03-TP-SP-09	1	1	0	Smėlio dėžė	

OBJEKTO VIETOVĒS SCHEMA

PAGALBINIO ŪKIO PASTATO (INVENTORINIAME PLANE 211/P) VYTAUTO G.58, KAZLŪ RŪDOJE,
REKONSTRAVIMO Į LOPŠELĮ-DARŽELĮ (MOKSLO PASKIRTIES PASTATA) PROJEKTAS



BENDRIEJI STATINIŲ RODIKLIAI

Pavadinimas	Mato vnt.	Kiekis prieš rekonstr.	Kiekis po rekonstr.	Pastabos
I. SKLYPAS				
1.1. sklypo plotas	m ²	7040	7040	
1.2. sklypo užstatymo intensyvumas	%	12	17	
1.3. sklypo užstatymo tankumas	%	8	11	
II SKYRIUS PASTATAI				
ŪKINIS PASTATAS 211/P REKONSTRUOJAMAS Į LOPŠELĮ DARŽELĮ (rekonstravimas, ypatingas statinys, mokslo paskirties)	Darb. Vaikai		8 45	
1. Pastato paskirties rodikliai (gamybos, kitos planuojamos ūkinės veiklos, paslaugų apimtis, butų, vietų, lovų, bendras ir aptarnaujamų žmonių skaičius, kiti rodikliai).				
2. Pastato bendrasis plotas	m ²	-	577.06	
		(NTR įrašų nėra)		
3. Pastato pagrindinis plotas	m ²	-	353.17	
		(NTR įrašų nėra)		
3. Pastato tūris	m ³	555.00	3416	
4. Aukštų skaičius	vnt.	1	2	
5. Pastato aukštis	m	-	8.60	
		(NTR įrašų nėra)		
6. Energinio naudingumo klasė		-	A++	
7. Pastato (patalpų) akustinio komforto sąlygų klasė		-		
8. Statinio atsparumo ugniai laipsnis		II	I	
9. Naudingas plotas	m ²	-	577.06	
10. Pagalbinis plotas	m ²	-	223.89	
11. Užstatymo plotas	m ²	206.00	402.60	
III SKYRIUS GRIAUNAMI PASTATAI				
1.GRIAUNAMAS ŪKINIS PASTATAS 311/Ž Un.Nr.4400-4474-5488 (griovimas, Igr. nesudėtingas, pagalbinio ūkio)	vnt.		1	
IV SKYRIUS INŽINERINIAI TINKLAI (Nurodomas kiekvienos paskirties inžinerinių tinklų pavadinimas ir rodikliai)				
1. inžinerinių tinklų ilgis*				
1. Nuotekų šalinimo tinklai, d110; d160	m	-	45.0	
2. Vandentiekio tinklai, d63	m	-	125.0	



Pavadinimas	Mato vnt.	Kiekis prieš rekonstr.	Kiekis po rekonstr.	Pastabos
3. Paviršinių nuotekų tinklai, d110; d160	m	-	110.0	
2. elektros tinklų ilgis	m	-	70.0	
V SKYRIUS				
KITI STATINIAI				
1. plokšti horizontalūs inžineriniai statiniai- kietų dangų aikštelė (nesudėtingas I gr. statinys)	m ²		220.0	
2. pavėsinė (nauja statyba, nesudėtingas Igr. Inžinerinis statinys, kitos paskirties inžineriniai statiniai)				
2.1. Statinio aukštis	m	-	3.1	
2.2. Užstatymo plotas	m ²	-	16.32	
3. pavėsinė (nauja statyba, nesudėtingas Igr. Inžinerinis statinys, kitos paskirties inžineriniai statiniai)				
3.1. Statinio aukštis	m	-	3.1	
3.2. Užstatymo plotas	m ²	-	16.32	

* Žvaigždute pažymėti rodikliai apskaičiuojami vadovaujantis Nekilnojamojo turto kadastrinių matavimų ir kadastro duomenų surinkimo taisyklėmis, kurias tvirtina Lietuvos Respublikos žemės ūkio ministras. Baigus statybą ir atlikus kadastrinius matavimus šie rodikliai gali turėti neesminių nukrypimų

AIŠKINAMASIS RAŠTAS

NORMATYVINIŲ DOKUMENTŲ, KURIAIS VADOVAUJANTIS PARENGTA PROJEKTO DALIS, SĄRAŠAS:

- LR Statybos įstatymas (aktuali redakcija nuo 2021-01-01)
- LR Aplinkos apsaugos įstatymas. 1992-01-30 (aktuali redakcija nuo 2021-01-01)
- LR Žemės įstatymas. 1994-07-01 (aktuali redakcija nuo 2021-01-01)
- LR Geriamojo vandens tiekimo ir nuotekų tvarkymo įstatymas. 2006-07-13 (aktuali redakcija nuo 2021-01-01)
- STR 1.01.02:2016 „Normatyviniai statybos techniniai dokumentai“
- STR 1.01.03:2017 „Statinių klasifikavimas“
- STR 1.01.08:2002 „Statinio statybos rūšys“
- STR 1.02.09:2011 „Teisės atlikti pastatų energinio naudingumo sertifikavimą įgijimo tvarkos aprašas“
- STR 1.04.02:2011 „Inžineriniai geologiniai ir geotechniniai tyrimai“
- STR 1.04.03:2012 „Inžineriniai geologiniai ir geotechniniai tyrimai Šiaurės Lietuvos karstiniame rajone“
- STR 1.04.04:2017 „Statinio projektavimas, projekto ekspertizė“
- STR 1.05.01:2017 „Statybą leidžiantys dokumentai. Statybos užbaigimas. Statybos sustabdymas. Savavališkos statybos padarinių šalinimas. Statybos pagal neteisėtai išduotą statybą leidžiantį dokumentą padarinių šalinimas“
- STR 1.06.01:2016 „Statybos darbai. Statinio statybos priežiūra“
- STR 1.12.06:2002 „Statinio naudojimo paskirtis ir gyvavimo trukmė“
- STR 2.01.01(1):2005 „Esminis statinio reikalavimas „Mechaninis atsparumas ir pastovumas“
- STR 2.01.01(2):1999 „Esminiai statinio reikalavimai. Gaisrinė sauga“
- STR 2.01.01(3):1999 „Esminiai statinio reikalavimai. Higiena, sveikata, aplinkos apsauga“
- STR 2.01.01(4):2008 „Esminis statinio reikalavimas „Naudojimo sauga“
- STR 2.01.01(5):2008 „Esminis statinio reikalavimas „Apsauga nuo triukšmo“
- STR 2.01.01(6):2008 „Esminis statinio reikalavimas „Energijos taupymas ir šilumos išsaugojimas“
- STR 2.01.06:2009 „Statinių apsauga nuo žaibo. Išorinė statinių apsauga nuo žaibo“
- STR 2.01.07:2003 „Pastatų vidaus ir išorės aplinkos apsauga nuo triukšmo“
- STR 2.02.02:2004 „Visuomeninės paskirties statiniai“
- STR 2.03.01:2019 „Statinių prieinamumas“
- STR 2.04.01:2018 „Pastatų atitvaros. Sienos, stogai, langai ir išorinės įėjimo durys“
- STR 2.05.03:2003 „Statybinių konstrukcijų projektavimo pagrindai“
- STR 2.06.04:2014 „Gatvės ir vietinės reikšmės keliai. Bendrieji reikalavimai“
- Gaisrinės saugos pagrindiniai reikalavimai (2016-03-02 įsakymas Nr. 1-65 (TAR, 2016-03-03, Nr. 4108)

0	2024			
Laida	Data	Keitimų pavadinimas (priežastis)		
Kval. patv. dok. Nr.	 <small>Tel. +370 672 72728 www.trimatesidejos.lt</small>		Statinys: PAGALBINIO ŪKIO PASTATO VYTAUTO G.58, KAZLŲ RŪDOJE, REKONSTRAVIMO Į LOPŠELĮ-DARŽELĮ (MOKSLO PASKIRTIES PASTATĄ) PROJEKTAS	
	Pareigos	V. Pavardė	Parašas	Dokumento pavadinimas
A1960	PV	Atest. Arch. T. Vaikasas		AIŠKINAMASIS RAŠTAS
A1960	PDV	Atest. Arch. T. Vaikasas		Laida
Kalba	Statytojas:			Lapas
LT	KAZLŲ RŪDOS SAVIVALDYBĖ			Lapų
				24373-03-TP-SP.AR
				1
				10

- Visuomeninių statinių gaisrinės saugos taisyklės (2011-01-17 įsakymas Nr. 1-14 (Žin., 2011, Nr. 8-378)
- RSN 156-94. Statybinė klimatologija.
- Lietuvos Respublikos darbuotojų saugos ir sveikatos įstatymas (aktuali redakcija nuo 2020-05-01)
- Darboviečių įrengimo statybvietėse nuostatos 2008-01-15, Nr. A1-22/D1-34 (aktuali redakcija nuo 2009-05-27)
- DT 5-00. Saugos ir sveikatos taisyklės statyboje (aktuali redakcija nuo 2011-07-01)
- HN 24:2003 "Geriamojo vandens saugos ir kokybės reikalavimai" (aktuali redakcija nuo 2020-05-14)
- "Dėl darboviečių įrengimo bendrųjų nuostatų patvirtinimo" Nr.85/233 (aktuali redakcija 2019-07-09)
- Paviršinių (lietaus) nuotekų tinklų ir įrenginių sistemos eksploatavimo taisyklių ir paviršinių (liatus) nuotekų tvarkymo paslaugų kainos Nr. 1-126 (aktuali redakcija 2016-01-28)
- „Specialiosios žemės naudojimo sąlygos“, patvirtintos LR Respublikos vyriausybės nutarimu Nr. 343 (aktuali redakcija nuo 2021-01-01)
- Paviršinių nuotekų tvarkymo reglamentas, patvirtintas LR aplinkos ministro 2007 balandžio 02d. Nr. D1-193 (aktuali redakcija nuo 2019-11-01)
- Nuotekų valymo įrenginių taikymo reglamentas, patvirtintas LR aplinkos ministro 2006 rugsėjo 11d. Nr. D1-412 (aktuali redakcija 2018-07-01)
- Nuotekų tvarkymo reglamentas, patvirtintas LR aplinkos ministro 2007 spalio 8d. Nr. D1-515 (aktuali redakcija nuo 2019-11-01)
- Atliekų tvarkymo taisyklės, patvirtintos LR aplinkos ministro 2011 gegužės 3d. Nr. D1-368 (aktuali redakcija nuo 2018-12-06)
- Statybinių atliekų tvarkymo taisyklės, patvirtintos aplinkos ministro 2006 m. gruodžio 29 d. įsakymu Nr.D1-63 (aktuali redakcija nuo 2018-07-01)
- LR Statybos ir Urbanistikos ministerijos įsakymas dėl „Želdinių apsaugos, vykdančių statybos darbus, taisyklių“ 2010-03-15 Nr. D1-193
- LR aplinkos ministro įsakymas „Dėl Saugotinių medžių ir krūmų kirtimo, persodinimo ar kitokio pašalinimo atveju, šių darbų vykdymo ir leidimų šiems darbams išdavimo, medžių ir krūmų vertės atlyginimo tvarkos aprašo patvirtinimo“ 2008-01-31 Nr. D1-87 (aktuali redakcija 2017-01-05)
- Lietuvos standartas „Statinio projektas. Lauko inžinerinių tinklų grafiniai ženklai“ LST 1569:2000
- Kelių horizontaliojo ženklinimo taisyklės, patvirtintos LR susisiekimo ministro 2012 m. sausio 31 d. įsakymu Nr. 3-82
- Kelio ženklų įrengimo ir vertikaliojo ženklinimo taisyklės patvirtintos susisiekimo ministro 2012 m. sausio 31d. įsakymu Nr. 3-83
- HN 75:2016 „Išimokymų ir priešmokyklinio ugdymo programų vykdymo bendrieji sveikatos saugos reikalavimai“
- HN 131:2023 „Vaikų žaidimų aikštelės ir patalpos. bendrieji sveikatos saugos reikalavimai“
- ISO 23599:2012 „Pagalbinės priemonės neregiam ir silpnaregiams. Taktiniai vaikščiojamojo paviršiaus indikatoriai“
- Lietuvos Respublikos viešųjų pirkimų įstatymas;
- Lietuvos Respublikos želdynų įstatymas;
- Lietuvos Respublikos architektūros įstatymas;
- Europos architektūros paslaugų teikėjų etikos kodeksas (redakcija nuo 2016-04-22);

24373-03-TP-SP.AR	Lapas	Lapų	Laida
	2	10	0

- Lietuvos Respublikos nekilnojamojo turto registro įstatymas;
- Lietuvos Respublikos civilinis kodeksas;
- Lietuvos Respublikos asmens su negalia teisių apsaugos pagrindų įstatymas;
- Lietuvos Respublikos neįgaliųjų socialinės integracijos įstatymas; Lietuvos Respublikos potencialiai pavojingų įrenginių priežiūros įstatymas;
- HN 15:2005 „Maisto higiena“;
- HN 90:2006 „Dezinsekcijos ir deratizacijos bendrieji saugos reikalavimai“;
- HN 35:2007 „Didžiausia leidžiamų cheminių medžiagų (teršalų) koncentracija gyvenamosios aplinkos ore“;
- HN 33:2007 „Akustinis triukšmas. Triukšmo ribiniai dydžiai gyvenamosios ir visuomenės paskirties pastatuose bei jų aplinkoje“;
- HN 131:2015 „Vaikų žaidimų aikštelės ir patalpos. Bendrieji sveikatos saugos reikalavimai“;
- HN 51:2003 „Visą žmogaus kūną veikianti vibracija: didžiausi leidžiami dydžiai ir matavimo reikalavimai darbo vietose“ patvirtinimo“;
- Lietuvos standartas LST 1569:2012 „Statinio projektas. Lauko inžinerinių tinklų grafiniai ženklai“;
- Lietuvos standartas LST 1516 „Statinio projektavimas. Bendrieji įforminimo reikalavimai“;
- Europos Parlamento ir Tarybos Reglamentas(ES) Nr. 305/2011 (OL2011 L88,p. 5);
- Visuomeninių statinių gaisrinės saugos taisyklės;
- Gaisro aptikimo ir signalizavimo sistemų projektavimo ir įrengimo taisyklės;
- Lauko gaisrinio vandentiekio tinklų ir statinių projektavimo ir įrengimo taisyklės;
- Elektros įrenginių įrengimo bendrosios taisyklės;
- Elektros linijų ir instaliacijos įrengimo taisyklės;
- Apšvietimo elektros įrenginių įrengimo taisyklės;
- Šilumos tiekimo tinklų ir šilumos punktų įrengimo taisyklės ;

PAGRINDINIAI PROJEKTAVIMO DUOMENYS

Techninis projektas parengtas vadovaujantis projektavimo užduotimi, kadastriniais matavimas, gautomis projektavimo/techninėmis sąlygomis ir kitais teisiniais dokumentais, patvirtintais Užsakovo, pastabomis bei nurodymais, gautais tarpinių derinimų metu.

Projektuotojas – MB „Trimatės idėjos“

Statinio objekto adresas – Vytauto g.58, Kazlų Rūda

Rekonstruojamas pastatas į lopšelj-darželį - ūkinis pastatas 2I1/p

Statybos rūšis – rekonstravimas

Rekonstruojamo statinio kategorija – esama neypatingasis, po rekonstravimo-ypatingasis **Rekonstruojamo statinio paskirtis:** pagalbinio ūkio

Rekonstruojamo statinio unikalus Nr.: 5198-8003-9029 (2I1/p)

Griaunamas pastatas- ūkinis pastatas 3I1/ž

Statybos rūšis –statinio griovimas

Griaunamo statinio kategorija – 1 grupės nesudėtingas

Griaunamo statinio paskirtis: pagalbinio ūkio

Griaunamo statinio unikalus Nr.: 4400-4474-5488 (3I1/ž)

Nuosavybės teisė.: Kazlų Rūdos savivaldybė

24373-03-TP-SP.AR	Lapas	Lapų	Laida
	3	10	0

STATYBOS SKLYPO APIBŪDINIMAS

Sklypas – Vytauto g.58, Kazlų Rūda

Žemės sklypo unikalus Nr. 4400-2041-4464

Žemės sklypo kadastrinis Nr.: 5146/0002:199 Kazlų Rūdės m. k. v.

Žemės sklypo naudojimo būdas: Visuomeninės paskirties teritorijos

Sklypo plotas 0,7040 ha.

Sklypo savininkas LIETUVOS RESPUBLIKA.

Sudaryta panaudos sutartis: Kazlų Rūdės savivaldybės Kazlų Rūdės vaikų lopšelis-darželis „Pušėlė“

Teritorijos, kuriose taikomos specialiosios žemės naudojimo sąlygos:

- Elektroninių ryšių tinklų elektroninių ryšių infrastruktūros apsaugos zonos (III sk., 11skirsnis)
- Elektros tinklų apsaugos zonos (III sk. 4skirsnis)

Geografinė vieta

Rekonstruojamas pastatas randasi Marijampolės apskrityje, Kazlų Rūdės savivaldybėje, centrinėje miesto dalyje. Sklypas stačiakampio plano, 0,7040 ha ploto. Sklypo šiaurinę kraštinę riboja rajoninis kelias Kazlų Rūda-Pažėrai (2610). Rytinėje sklypo pusėje yra miškas ir gyvenamosios teritorijos. Pietuose-gyvenamieji namai. Vakarinėje sklypo pusėje- Kazlų Rūdės Kazio Griniaus gimnazija. Greta nagrinėjamo sklypo gatvių tinklas suformuotas, susisiekimo infrastruktūra išvystyta. Sklypo kraštinėse auga medžiai. Artimiausias gyvenamasis namas yra už 20 metrų nuo projektuojamo pastato.

Vėjo kryptis ir stiprumas

Pagal STR 2.05.04:2003 Kazlų Rūda priskiriama I-jam vėjo apkrovos rajonui su pagrindine atskaitine vėjo greičio reikšme 24 m/s.

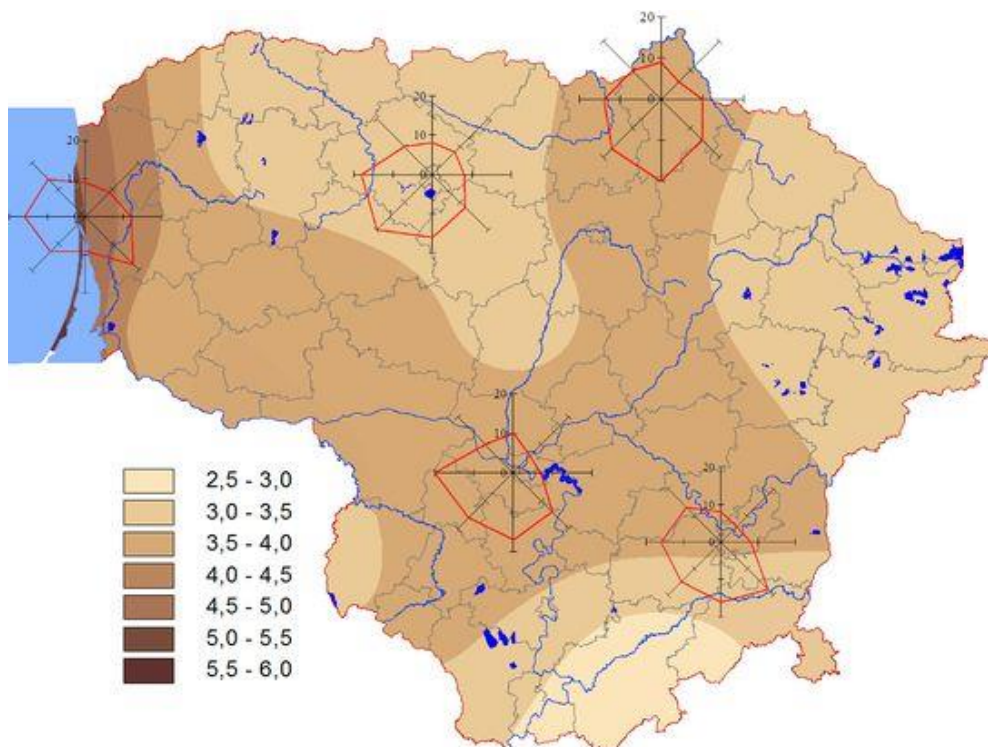

1 pav. Vidutinis metinis vėjo greitis ir vyraujančios vėjo kryptys

Žemės reljefas

Tvarkomos teritorijos žemės reljefas pakankamai lygus, altitudės svyruoja nuo 68.30 iki 69.00m.

24373-03-TP-SP.AR

Lapas	Lapų	Laida
4	10	0

Esami želdiniai, kultūros vertybės

Šiuo projektu tvarkomoje teritorijoje yra veja, auga lapuočiai bei spygliuočiai didieji medžiai, pasodinti dekoratyviniai augalai.

Žemės skypas nepatenka į kultūros paveldo, saugomas teritorijas.

Vandens telkiniai

Vandens telkinių nėra

Sklypo geologinė sandara

Geologinius tyrimus atliko UAB "Rapasta" (leidimas tirti žemės gelmes Nr. 30, išduotas 2003-02-21).

Geomorfologiniu požiūriu tyrinėtą sklypą yra priskirtos holoceno ir paskutinio apledėjimo amžiui, Pabaltijo žemumų sričiai, Nemuno žemupio lygumos rajonui, Užnemunės lygumos parajoniui, Kazlų Rūdos supustytos limnoglacialinės lygumos mikrorajonui. Reljefo tipas: eolinis/limnoglacialinis.

Geologiniu požiūriu geotechninį pjūvį sudaro eoliniai dariniai (e IV) ir Baltijos posvitės limnoglacialinės nuogulos (lg III bl).

Tyrinėtą plotą (gręžinių zonoje) padengtas 0,2-0,3 m storio dirvožemio sluoksniu.

Po dirvožemio, iki 2,8 – 3,0 m gylio stebėti eoliniai dariniai, kuriuos sudaro purus dulkingas smėlis, siSa, drėgnas-vandeningas (IGS Nr. 1), ar vidutinio tankumo Mažai dulkingas-molingas smėlis, tolygiai išrūšiuotas, SaFU, drėgnas-vandeningas (IGS Nr. 2), giliau tyrimų plote slūgso limnoglacialinės nuogulos, kurias sudaro tankus, ar labai tankus Mažai dulkingas-molingas smėlis, tolygiai išrūšiuotas, SaFU, vandeningas (IGS Nr. 3, 4).

Hidrogeologinės sąlygos

Hidrogeologinės sąlygos pateiktos remiantis vandens lygio stebėjimais gręžiniuose tyrimų metu.

Gręžiniuose, 2,2-2,4 m gylyje (alt. 66,60-66,62 m) sutiktas gruntinis vanduo, šis vanduo susikaupęs dulkingame ar mažai dulkingame-molingame tolygiai išrūšiuotame smėlyje, pragręžto vandeningo smėlio sluoksnis siekia 7,6-7,8 m storį, vandenspara 10,0 m gylio gręžiniais nepasiekta.

Lietingais metų laikotarpiais ir pavasarinių polaidžių metu, gruntinio vandens lygis gali pakilti. Virš dirvožemio gali susikaupti trumpalaikis podirvio vanduo.

Lietingais metų laikotarpiais ir pavasarinių polaidžių metu, gruntinio vandens lygis gali pakilti. Virš dirvožemio gali susikaupti trumpalaikis podirvio vanduo.

Tirtame sklype, iki 2,8-3,0 m gylio stebėti puraus/silpno ar vidutinio tankumo/vidutinio stiprumo smėlio sluoksniai, giliau slūgso tankaus/stipraus ar labai tankaus/labai stipraus smėlio sluoksniai. Greta esamo pastato (pamatų zonoje), požeminių komunikacijų zonoje, ar kitų ankščiau kastų iškasų zonoje, bus technogeninių darinių (neplaningai supilto ir nebūtinai sutankino grunto). Pastato rekonstrukcijos metu, statybų darbus gali apsunkinti požeminis vanduo bei birus rupus gruntas vyraujantys ištirtame plote. Jei bus kasamos iškasos ar gręžiamos gręžduobės giliau požeminio vandens lygio, vyks grunto slinkimas ir vandens pritekėjimas į iškasas ar gręžduobes. Jei bus įrenginėjami gręžtiniai pamatai žemiau požeminio vandens lygio, apsaugai nuo požeminio vandens ir slenkančio grunto, rekomenduojame naudoti vientiso sraigtinio gręžimo technologiją CFA. Iškasų šlaitus rekomenduojama sutvirtinti.

STATYBOS SKLYPO PARUOŠIMAS STATYBAI

Želdinių tvarkymas

Sklype esantys medžiai, kurie atsiduria ties tvarkoma teritorijos dalimi kiek įmanoma išsaugomi. Kertami du beržai, kurie auga planuojamo pastato zonoje.

Želdinius tvarkyti ir sodinti įvertinant šiuos teisės aktus-

24373-03-TP-SP.AR	Lapas	Lapų	Laida
	5	10	0

▪Lietuvos Respublikos želdynų įstatymas 2007 m. birželio 28 d. Nr. X-1241 (Žin., 2007, Nr. 80-3215).

▪Lietuvos Respublikos Vyriausybės 2008 m. kovo 12 d. nutarimas Nr. 206 „Dėl kriterijų, pagal kuriuos medžiai ir krūmai, augantys ne miškų ūkio paskirties žemėje, priskiriami saugotiniams, sąrašo patvirtinimo ir medžių ir krūmų priskyrimo saugotiniams" (Žin., 2008, Nr. 33-1151).

▪Lietuvos Respublikos aplinkos ministro 2007 m. gruodžio 14 d. įsakymas Nr. D1-674 „Dėl sodmenų kokybės reikalavimų patvirtinimo" (Žin., 2007, Nr. 135-5504).

▪Lietuvos Respublikos aplinkos ministro 2007 m. gruodžio 14 d. įsakymas Nr. D1-675 „Dėl želdynų ir želdinių sanitarinės apsaugos taisyklių patvirtinimo" (Žin., 2007, Nr. 135-5505).

▪Lietuvos Respublikos aplinkos ministro 2007 m. gruodžio 29 d. įsakymas Nr. D1-717 „Dėl medžių ir krūmų veisimo, vejų ir gėlynų įrengimo taisyklių patvirtinimo" (Žin., 2008, Nr. 2-77).

▪Lietuvos Respublikos aplinkos ministro 2007 m. gruodžio 29 d. įsakymas Nr. D1-719 „Dėl atskirųjų ir priklausomųjų želdynų kūrimo ir tvarkymo projektų rengimo tvarkos aprašo patvirtinimo" (Žin., 2008, Nr. 2-79).

PROJEKTINIAI SPRENDINIAI. PAGRINDINIAI MOTYVAI, PAGRINDŽIANTYS PROJEKTINIUS SPRENDINIUS, INFORMACIJA IR DUOMENYS NUSTATYTI SKAIČIAVIMAMS

Rekonstruojamas pastatas į lopšelj-darželį:

Pastatas-ūkinis pastatas 211/p

- Unikalus daikto Nr.5198-8003-9029
- Naudojimo paskirtis-pagalbinio ūkio.
- Statybos pabaigos metai 1988.
- Auštų sk.-1. Tūris-555 kub.m., užstatytas plotas 206 kv.m. Sienos-plytų mūro ir medinės, stogas dvišlaitis, šiferio dangos.

Griaunamas šalia rekonstruojamo pastato esantis priestatas:

Pastatas-ūkinis pastatas 311/ž

- Unikalus daikto Nr.4400-4474-5488
- Naudojimo paskirtis-pagalbinio ūkio.
- Statybos pabaigos metai 2010.
- Auštų sk.-1. Tūris-74 kub.m., užstatytas plotas 34 kv.m. Sienos-medis su karkasu, stogas vienšlaitis, šiferio dangos.

Projektiniais sprendiniais esamas ūkinis pastatas rekonstruojamas jį pritaikant lopšeliui-darželiui ir nugriaunant esamą priestatą. Projektuojamas lopšelis-darželis yra dviejų aukštų, sutapdinto stogo, stačiakampio su įgilinta centre dalimi kompozicijos. Rekonstrukcijos metu išsaugoma ūkinio pastato šiaurinė mūrinė siena pirmame aukšte.

Statinių išdėstymas sklype

Sklypo šiaurinėje dalyje yra esamas mokslo paskirties pastatas- vaikų lopšelis-darželis. Projektiniais sprendiniais rekonstruojamas ūkinis pastatas 211/p ir griaunamas šalia jo pristatytas rekonstruojamas ūkinis pastatas 311/ž yra sklypo pietinėje pusėje. Sklypo pakraščiuose auga medžiai, yra trinkelių dangos kiemo aikštelė, vaikų žaidimo aikštelės, sklypas apjuostas tvora. Pagrindinis įvažiavimas į sklypo teritoriją išlieka esamas šiaurėje– iš rajoninio kelio Kazlų Rūda-Pažėrai. Nauji įvažiavimai neprojektuojami.

24373-03-TP-SP.AR	Lapas	Lapų	Laida
	6	10	0

Automobilių stovėjimo vietų įrengimas

Pagal STR 2.06.04:2014 „Gatvės ir vietinės reikšmės keliai. Bendrieji reikalavimai“ vaikų darželiams, lopšeliams numatoma 1 automobilio parkavimo vieta 40 vaikų. Kadangi viso darželyje vaikų planuojama 45, tai minimaliai turi būti įrengiamos 2 parkavimo vietos. Šalia rekonstruojamo pastato, sklypo centrinėje dalyje yra trinkelio dangos automobilių parkavimo aikštelė, su 4 parkavimo vietomis (viena iš jų skirta žmonėms su negalia A tipo).

Pagal STR 2.06.04:2014 minimalus atstumas nuo vaikų darželių, lopšelių iki atvirojo tipo automobilių saugyklų, kai automobilių skaičius iki 10 vnt.- 5 metrai.

Inžinerinių statinių, tinklų ir susisiekimo komunikacijų išdėstymas sklype

Statinių išdėstymas, funkciniai ryšiai ir zonavimas numatomas pagal projektavimo užduotį. Inžineriniai tinklai projektuojami pagal išduotas technines sąlygas.

Sklype projektuojami elektros tinklai, vandentiekio tinklai, buitinių ir lietaus nuotekų tinklai.

▪ Elektros energijos tiekimo patikimumo kategorija - trečia. Elektros energijos tiekimas bus vykdomas iš komercinės apskaitos skydo į įvadinį skydą ĮSS, kuris yra suprojektuotas elektros skydinėje. Elektros energijos tiekimo kabelis projektuojamas pagal atskirą, elektros energijos tiekimo po apskaitos, projektą.

▪ Vandens šaltinis – esami centralizuoti miesto tinklai. Vanduo į rekonstruojamą pastatą bus tiekiamas projektuojamu PE100 PN10 d63 mm vamzdžiu nuo esamos vandentiekio linijos d110 mm ir esamo šulinio prie Vytauto g., pagal UAB „Kazlų Rūdos šilumos tinklai“ prisijungimo sąlygas. Vanduo bus naudojamas pastato lankytojų ir darbuotojų buitiniams reikmėms. Lauko vandentiekio trasa suprojektuota iš polietileninių PE100 PN10 Ø63 slėgio vamzdžių.

▪ Lauko buitinių nuotekų sistema suprojektuota iš PVC SN8 ir PE100 RC Ø110/160 mm savitakinių nuotekų vamzdžių. Vamzdžiai turi būti klojami su nuolydžiu užtikrinančiu savaiminį tinklo prasivalymą. 110 mm skersmens vamzdžiai montuojami su nuolydžiu – $i=0.02$; atitinkamai 160 mm su $i=0.01$.

▪ Lietaus nuotekos surenkamos nuo rekonstruojamo statinio stogo. Lietaus nuotekos nuo stogo išoriniais lietaus nuotekų stovais nuleidžiamos į esamą lietaus tinklą vakarinėje sklypo dalyje. Įlajos ir lietvamzdžiai montuojami su el. pašildymu.

Sklypo dangos

Nagrinėjamoje teritorijoje didžiojoje dalyje yra žali plotai ir betono trinkelio dangos šaligatviai. Šiaurinėje ir centrinėje sklypo dalyje- trinkelio dangos aikštelės.

Vykdamas dangų įrengimo darbus rangovas privalo pateikti visų statybai naudojamų medžiagų atitikties deklaracijas ir dangos sluoksnių sutankinimo bandymo protokolus prieš pradėdamas kiekvieną sekantį dangos įrengimo etapą. Visos atitikties deklaracijos ir grunto sutankinimo ataskaitos išsaugomos prie išpildomosios projekto dokumentacijos.

Aplink rekonstruojamą pastatą įrengiamas betono trinkelio dangos šaligatvis. Ties šiauriniu fasadu pratęsiama esama trinkelio dangos aikštelė ir privedama prie pastato įėjimo.

Šaligatvių danga-

Betoninės trinkelės 8cm

Skaldos atsijos 3cm

Skalda Ev2≥100MPa, 15cm

Šalčiui nejautrus sluoksnis 20cm

24373-03-TP-SP.AR	Lapas	Lapų	Laida
	7	10	0

Sutankintas gruntas $E_{v2} \geq 30 \text{ Mpa}$
Šaligatviai įreminami vejos bortais.

Projektuojamos aikštelės trinkelį dangos konstrukcija DK0,1-

Betoninės trinkelės 8cm

Skaldos atsijos 3cm

Skaldos pagrindo sluoksnio įrengimas 0/45 $E_{v2} \geq 120 \text{ MPa}$, $h=15 \text{ cm}$

Apsauginio šalčiui atsparaus sluoksnio įrengimas $E_{v2} \geq 100 \text{ MPa}$, $h=39 \text{ cm}$

Sutankintas sankasos gruntas $E_{v2} \geq 45 \text{ Mpa}$

Aikštelė įreminama gatvės bortais.

Sklypo dangos prijungiamos prie bendros teritorijos infrastruktūros.

Teritorijos vertikalus planavimas, lietaus vandens nuvedimas

Projekto sprendiniais numatomas tvarkomos teritorijos planavimas, juodžemio užpylimas ir apsėjimas veja darbų zonoje. Projektuojama trinkelį danga šalia pastato palaipsniui sukeliama taip, kad nereikėtų panduso užvažiuoti neįgaliųjų vežimėliui iki durų. Pastato 0.00 altitudė 69.10. Detaliau žiūr. sklypo aukščių planas.

Paviršinių nuotekų nuvedimo sprendiniai detaliau išnagrinėti projekto tome „Vandentiekio ir nuotekų šalinimo dalis“.

Teritorijos pritaikymas žmonėms su negalia

Patekimui į pastatą aikštelėje projektuojami taktiliniai vaikščiojamojo paviršiaus indikatoriai, rodantys kryptį. Indikatoriai veda nuo esamo šaligatvio ir ŽSN automobilio parkavimo vietos iki pagrindinio įėjimo į pastatą.

Projektuojamos trinkelį dangos nuolydis neturi viršyti 1:20 (5%) . Jeigu bet kurios prieinamo maršruto iki pastato dalies nuolydis viršija 1:20, tokia dalis turi būti suprojektuota ir sukonstruota kaip rampa.

Šalia pėsčiųjų takų neturėtų būti kliūčių, pvz. prie sienų pritvirtintų objektų arba ženklų, stulpelių, kiolonų, atramų.

ŽN judėjimo trasų paviršiai turi būti lygūs, kieti, pakankamai šiurkštūs, neslidūs, neklampūs, iš nebirių (ne smėlio, ne žvyro) ir saikingai rievėtų medžiagų. Dangos iš plokščių ar plytelių turi būti lygios, siūlės tarp plytelių ne platesnės nei 15 mm. ŽN pritaikytose trasose ir zonose esančių grotų, dangčių ir pan. kiaurymės negali būti platesnės kaip 15 mm.

Pėsčiųjų eismo zonų, esančių pritaikytoje judėjimo trasoje, lygių skirtumai ir nelygumai neturi būti didesni kaip 20 mm.

Pėsčiųjų eismo zonose neturi būti dangčių, grotų, trapų ir kitų kliūčių, kyšančių aukščiau ar įleistų giliau kaip 10 mm nuo tako paviršiaus. Jei judėjimo kryptį pažymėti aikštėse naudojamas paviršinio (lietaus) vandens nuleidimo latakas, latakų gylis turi būti ne mažesnis kaip 1/30 latakų pločio. Pėsčiųjų takai, šaligatviai, laiptai, pandusai turi būti įrengti taip, kad ant jų nesikaupytų paviršinis (lietaus) vanduo.

Prieš laiptus, pandusus ir bet kokius kitus aukščio pasikeitimus pastatuose būtina įrengti įspėjamuosius paviršius

Prieš pagrindinio įėjimo duris turi būti įrengta lygi aikštelė, ne mažesnė kaip 1 500 mm x 1 500 mm. Durų slenkstis turi būti ne aukštesnis kaip 20 mm.

Prie pagrindinio įėjimo durų montuojami kojų valymo įtaisai turi būti įgilinti, taip kad jų paviršius sutaptų su dangos paviršiumi.

24373-03-TP-SP.AR	Lapas	Lapų	Laida
	8	10	0

Teritorijos priežiūra – valymas, atliekų surinkimas ir tvarkymas

Teritorijos valymą, buitinių atliekų surinkimą ir išvežimą atlieka Užsakovas, sudaręs sutartį su atliekų tvarkymo įmone. Buitinėms atliekoms surinkti konteineriai statomi pirmajame parkingo aukšte. Statybinės atliekos tvarkomos pagal statybinių atliekų tvarkymo taisykles.

Objekto statybos metu susidariusios statybinės atliekos statybos vietoje turi būti išrūšiuotos į tinkamas naudoti ar perdirbti, ir netinkamas naudoti atliekas (statybinės šiukšlės ir atliekos, tarp jų tara ir pakuotės, kurios užterštos kenksmingomis medžiagomis).

Visos statybinės atliekos, netinkamos naudoti, turi būti tvarkingai sukrautos ir išvežtos į statybinio laužo sąvartyną. Nereikalingos statytojui ir tinkamos naudoti statybinės atliekos, sudarius sutartį su atitinkamomis įmonėmis, turi būti išvežtos į statybos atliekų saugojimo ar perdirbimo aikšteles.

Objekto eksploatacijos metu susidariusios buitinės atliekos specializuotu transportu išvežamos į sąvartyną. Atliekos yra išvežamos pagal sutartį su atliekas tvarkančia ir transportuojančia į utilizavimo įmonę kompanija.

Iškastas gruntas pakraunamas į savivarčius ir išvežamas į kitus objektus arba į sąvartą. Jei yra vietos, gruntas sandėliuojamas šalia tranšėjų. Sandėliuoti gruntą ir medžiagas virš esamų inžinerinių tinklų, gatvės važiuojamojoje dalyje ir šaligatviuose draudžiama. Statybinės šiukšlės autotransportu išvežamos į miesto sąvartyną.

Medžiagos, tinkamos aplinkos tvarkymui, turi būti sudėtos statybvietyje. Kitas medžiagas Rangovas turi pašalinti. Rangovas turi padengti visas išlaidas, susijusias su medžiagų pašalinimu iš statybos aikštelių. Rangovas turi įvertinti tai, kad statybinį laužą reikės išvežti į statybinių medžiagų sąvartyną.

Degalai ir tepalai turi būti saugomi specialiai įrengtose aikštelėse. Mechanismus ir mašinas degalais ir tepalais pildyti tik šiose aikštelėse.

Betono ir skiedinio priėmimui turi būti įrengta kilnojama aikštelė su paklotais ir bortais iš lentų.

Naudojamos skystos ir birios medžiagos turi būti saugomos sandarioje taroje.

Atliekos , atliekų tvarkymas

Techno- loginis procesas	Atliekos						Atliekų sau- gojimas objekte		Numatomi atliekų tvarkymo būdai	
	Pavadi- nimas	Kiekis, t/d t/m		Agrega- tinis būvis	Kodas pa- gal atlie- kų sąrašą	Statistinės klasifikac. kodas	Pavoj- jingu- mas	Laikymo sąlygos		Didžiau- sias kiekis
1	2	3	4	5	6	7	8	9	10	11
Statybos darbai	Mišrios statybinės atliekos	-	2 t	Kietas	17 09 04	12.13	Nepav.	Objekto statybos aikštelė	2t	Išvežama utilizuoti pagal sutartį*
	Metalo laužas	-	1 t	Kietas	17 04 05	06.11	Nepav.	Objekto statybos aikštelė	1t	Išvežama utilizuoti pagal sutartį*
	Mediena	-	0,5 t	Kietas	17 02 01	07.53	Nepav.	Objekto statybos aikštelė	6.4t	Išvežama utilizuoti pagal sutartį*
	Plastiko pakuotė	-	0,2 t	Kietas	15 01 02	07.41	Nepav.	Objekto statybos aikštelė	0,2t	Išvežama utilizuoti pagal sutartį*

24373-03-TP-SP.AR

Lapas	Lapų	Laida
9	10	0

Medienos pakuotė	-	1 t	Kietas	15 01 03	07.51	Nepav.	Objekto statybos aikštelė	0,3t	Išvežama utilizuoti pagal sutartį*
Popieriaus pakuotė	-	0,5 t	Kietas	15 01 01	07.21	Nepav.	Objekto statybos aikštelė	0,05t	Išvežama utilizuoti pagal sutartį *
Betonas	-	35 t	Kietas	17 01 01	13.11	Nepav.	Objekto statybos aikštelė	-	Išvežama utilizuoti pagal sutartį*
Plytos	-	206 t	Kietas	17 01 02	13.11	Nepav.	Objekto statybos aikštelė	-	Išvežama utilizuoti pagal sutartį *
Šiferis	-	5.6 t (280 kv.m.)	kietas	17 06 05*	12. 21	Pavojinga	Objekto statybos aikštelėje	3,5t	Išvežama pagal sutartis

Pastabos:

1. Susidarantys atliekų kiekiai bus tikslinami objekto eksploatacijos metu sudarant atliekų išvežimo sutartis.
2. Atliekų išvežimo sutartys privalo būti sudarytos tik su įmonėmis turinčiomis tos kategorijos atliekas tvarkančios įmonės registracijos pažymėjimą.
3. Užbaigus statybos darbus, visos statybinės šiukšlės ir atliekos turi būti surinktos, susandėliuotos, surūšiuotos ir pristatytos komunalininkam.
4. Statybinės atliekos turi būti tvarkomos pagal LR Aplinkos ministro įsakymo pakeitimą 2014 m. rugpjūčio 28 d. Nr. D1-698 „Dėl statybinių atliekų tvarkymo taisyklių patvirtinimo“.
5. Išardytos statybos metu aplinkinės dangos, vejos ir pievos turi būti atstatytos, vejos ir pievos apsėtos žolių sėklomis.

Gaisrinių mašinų įvažiavimas į sklypą, privažiavimas prie statinių ir apsisukimo aikštelės, artimiausių gaisrinių hidrantų ar vandens telkinių išdėstymas

Privažiavimas prie pastato numatomas iš vienos pastato pusės. Priėjimai numatomi iš keturių pastato pusių užtikrinant ugniagesių gelbėtojų patekimą prie pastato ir į vidų. Gaisrinių automobilių privažiavimo kelių plotis ne siauresnis negu 3,5 m. Kelias privažiuoti prie pastato įrengiamas ne didesniu kaip 25 m atstumu iki pastato.

Didžiausias vandens debitas būtinas gaisro gesinimui iš išorės - 10 l/s. Vanduo gaisrų gesinimui bus imamas iš gaisrinio hidranto Saulės gatvėje (detaliau žiūr. GS dalis). Gaisro gesinimo trukmė – 3 val. Atstumas, skaičiuojant jį pagal ugniagesių gelbėtojų tiesiamą vandens liniją, nuo gaisrinio hidranto iki jo saugomo tolimiausio pastato perimetro taško yra ne didesnis kaip 200 m.

Projektinių sprendinių atitikimas privalomiesiems projekto dokumentams

Atstatyti darbų metu pažeistas dangas ir veją. Vykdam darbus nepažeisti esamų tinklų.

Projektiniai sprendiniai atitinka privalomuosius projekto dokumentus, taip pat teritorijų planavimo dokumentus, esminius statinio ir statinio architektūros, aplinkos, kraštovaizdžio, nekilnojamojo kultūros paveldo vertybių reikalavimus, trečiųjų asmenų interesų apsaugos reikalavimus. Projektą pakeisti leidžiama tik gavus autoriaus sutikimą ir suderinus su projektą derinančiomis organizacijomis.

Pateikus normatyvinių statybos techninių ar normatyvinių statinio saugos ir paskirties dokumentų nuostatas, naujos nuostatos rengiamam projektui galioja šiais atvejais:

jei jos įsigaliojo iki techninės užduoties, visų prisijungimo sąlygų ir specialiųjų reikalavimų patvirtinimo dienos, su sąlyga, kad normatyvinių dokumentų tvirtinimo dokumentuose nenustatyta kitaip.

24373-03-TP-SP.AR	Lapas	Lapų	Laida
	10	10	0

TECHNINIŲ SPECIFIKACIJŲ TURINYS

1	BENDRIEJI REIKALAVIMAI.....	3
2	REIKALAVIMAI RENGIANČIŲ DARBO PROJEKTŲ	3
3	REIKALAVIMAI KOKYBEI, ESTETIKAI, TECHNINIAM IŠPILDYMOI.....	3
4	REIKALAVIMAI STATYBOS EIGOS METU.....	3
5	KITI SVARBŪS REIKALAVIMAI.....	4
6	AIKŠTELĖS PARUOŠIMAS	4
7	ŽEMĖS DARBAI.....	4
7.1	Geologiniai duomenys	5
7.2	Žemės sankasos įrengimas	6
7.3	Žemės sankasos įrengimo kokybės kontrolė.....	6
8	DANGŲ PAGRINDAI	6
8.1	Bendroji dalis	6
8.2	Apsauginis šalčiui atsparus pagrindo sluoksnis.....	7
8.3	Skaldos pagrindo sluoksnis	8
9	VAŽIUOJAMOSIOS DALIES BETONINIŲ TRINKELIŲ DANGA.....	8
9.1	Bendroji dalis.	8
9.2	Apsauginis šalčiui atsparus pagrindo sluoksnis.....	9
9.3	Skaldos pagrindo sluoksnis	9
9.4	Mineralinių atsijų paklotas (posluoksnis).....	9
9.5	Betoninės trinkelės.....	9
10	PĖSČIŲJŲ TAKŲ BETONINIŲ PLYTELIŲ DANGA.....	10
10.1	Apsauginis šalčiui atsparus pagrindo sluoksnis.....	10
10.2	Skaldos pagrindo sluoksnis	10
10.3	Mineralinių atsijų paklotas (posluoksnis).....	10
10.4	Betoninės plytelės	11
11	BORTAI.....	11
12	ŽMONIŲ SU NEGALIA (ŽN) PAVIRŠIAI.....	12

0	2024	
Laida	Data	Keitimų pavadinimas (priežastis)
Kval. patv. dok. Nr.	 Tel. +370 672 72728 www.trimatesidejos.lt	Statinys: PAGALBINIO ŪKIO PASTATO VYTAUTO G.58, KAZLŲ RŪDOJE, REKONSTRAVIMO Į LOPŠELĮ-DARŽELĮ (MOKSLO PASKIRTIES PASTATŲ) PROJEKTAS
A1960	PV	V. Pavardė
A1960	PDV	Parašas
Kalba	Dokumento pavadinimas	
LT	TECHNINĖS SPECIFIKACIJOS	
Statytojas:	24373-03-TP-SP.TS	Laida
KAZLŲ RŪDOS SAVIVALDYBĖ	Lapas	Lapų
	1	15

13	KELIO ŽENKLAI IR DANGOS ŽENKLINIMAS	12
13.1	Įvadas	12
13.2	Kelio ženklai.....	13
13.3	Dangos ženklavimas	13
13.4	Kontrolė ir priėmimas	13
14	MAŽOJI ARCHITEKTŪRA IR KITA ĮRANGA	14
15	PASLĖPTI DARBAI.....	14
16	NAUDOTI NORMATYVINIAI DOKUMENTAI:	14

24373-03-TP-SP.MŽ.TS	Lapas	Lapų	Laida
	2	15	0

1 BENDRIEJI REIKALAVIMAI

1. Statyba pagal šį projektą negalima, jis skirtas statybą leidžiančiam dokumentui gauti ir rangos konkursui vykdyti. Statybą galima vykdyti tik pagal darbo projekto brėžinius, kurie patvirtinti šio projekto autorių.
2. Jokie projekto pakeitimai ar patikslinimai be suderinimo su šio projekto architektais yra negalimi.
3. Sprendiniai pavaizduoti brėžiniuose yra autorinis darbas ir intelektualinė nuosavybė. Naudoti, replikuoti sprendinių su šiuo projektu nesusijusiais tikslais yra draudžiama.
4. Projektas turi būti vertinamas ne atskiromis dalimis, o kaip visuma. Pilną projekto dalių suderinamumą projektuotojai užtikrina darbo projekto rengimo metu. Galutinius sprendinius tvirtina projekto architektai.

2 REIKALAVIMAI RENGIANČIŲ DARBO PROJEKTĄ

1. Visiems elementams, apdailoms, rangovo pasirinktas gamintojas paruošia gamybinius brėžinius, o šiuos turi patvirtinti šio projekto architektai. Gamybiniuose brėžiniuose pateikiama informacija apie visus matomus ir nematomus elementus. Rangovas turi įsivertinti apdailas ir elementus pilnoje komplektacijoje [su konstrukcija, furnitūra, tvirtinimu, pagrindais ir t.t.].
2. Visus matomus elementus bei medžiagas, tame tarpe ir kitų projekto dalių, Rangovas turi pateikti šio projekto architektų suderinimui. Jie peržiūrės ar elementai, detalės savo estetinėmis savybėmis tinka su kitomis medžiagomis ir elementais bei patvirtins, arba pateiks pastabas ir reikalavimus estetinėms savybėms.
3. Darbo projektas ir elementų bei medžiagų derinimas turi būti rengiamas tokia tvarka, kad darbo projektą ruošiantys architektai turėtų visą informaciją, reikiamą sudalinimų, lygiavimų, suvedimų įvertinimui savo projekto dalyje, t.y. Rangovas apdailas ir kitus elementus, tame tarpe ir kitų projekto dalių, derina prieš užbaigiant architektūros dalies darbo projektą.

3 REIKALAVIMAI KOKYBEI, ESTETIKAI, TECHNINIAM IŠPILDYMIUI

1. Darbo projekto rengimo metu architektai derindami medžiagas tarpusavyje nurodys spalvą, tekstūrą, užpildus, kitas paviršiaus estetines savybes. Rangovas turi pateikti tinkamą kiekį pavyzdžių, kad išsirinkti geriausiai tinkamą toną, spalvą, suderinti su kitais elementais.
2. Dangos turi būti įrengtos preciziškai, o užpildai ir siūlės [dydis, medžiagiškumas] suderinamos darbo projekto rengimo arba projekto vykdymo priežiūros metu.
3. Visos medžiagos turi būti derinamos vienu metu, kad projekto architektai patvirtintų jų suderinamumą tarpusavyje.

4 REIKALAVIMAI STATYBOS EIGOS METU

1. Projekto vykdymo priežiūrą turi atlikti bent vienas iš šio projekto architektų.
2. Rangovas, prieš užsakydamas medžiagas ir elementus [visų projekto dalių], pristato realius jų pavyzdžius formate ne mažesniame nei 50X50 cm architektų suderinimui. Parašu patvirtintos medžiagos tampa etalonu ir laikomos objekte iki pilno statybos įrengimo sulyginimui. Projektas yra visų projekto dalių sprendinių visuma, todėl medžiagos ir elementai derinami kartu, tarpusavyje.
3. Rangovas, prieš įrengdamas apdailas, elementus, dangas sumontuoja fragmentą natūroje, realiame mastelyje, realioje vietoje ir suderina jo atitikimą architektūriniais reikalavimams.

24373-03-TP-SP.MŽ.TS	Lapas	Lapų	Laida
	3	15	0

Atitikimą reikalavimams tvirtina projekto architektai. Gavę patvirtinimą Rangovai gali vykdyti patvirtintų elementų, apdailų įrengimą pilna apimtimi.

4. Projekto vykdymo priežiūros metu, prieš užsakant medžiagas ir gaminius, architektai turi teisę patikslinti medžiagų, gaminių, dangų spalvingumą, paviršių apdirbimą, siekdami tinkamo estetinio suderinimo su kitomis medžiagomis ir gaminiiais.

5 KITI SVARBŪS REIKALAVIMAI

1. Rangovas projektą turi vertinti kaip visumą, o ne atskiromis dalimis. Visi patikslinimai, detalizacijos atliekami darbo projekto rengimo metu ir tai nebus laikoma papildomais darbais.
2. Rangovas, dalyvaudamas projekto rangos konkurse, turi įsivertinti rangos darbus iki pilno ir kokybiško jo įgyvendinimo. Rangovas privalo įsivertinti visus žmogiškuosius resursus, medžiagas, darbus ir elementus, kad būtų objektas įgyvendintas pagal šį projektą.
3. Rangovas, dalyvaudamas projekto rangos konkurse gali užduoti klausimus projekto autoriams, o projekto rengėjas į juos atsakyti.
4. Papildomais darbais gali būti vertinami tik tie darbai, kurių įgyvendinant projektą prašo Statytojas arba Projektuotojas ir jeigu jie niekaip neaprašyti, nepažymėti, nepavaizduoti projekte.
5. Dalyvaudamas rangos konkurse Rangovas užtikrina, kad turi aukščiausią kompetenciją, reikiamą patirtį ir specialistus, ir prisiima visą atsakomybę įgyvendinti projektą pagal aukščiausius techninius, estetinius ir kitus reikalavimus

6 AIKŠTELĖS PARUOŠIMAS

Prieš pradėdant statybos darbus numatomoje statybų aikštelėje, būtina nugriauti dalį esamo pastato, išardyti dalį pamatų, nuardyti esamą betoninių plytelių ar trinkelų dangą, betoninius bortus, laiptus ir kitus elementus, nupjauti projekte nurodytus medžius ir krūmus, išrauti šaknis ir pašalinti 0,1–0,4 m (vid. 0,25 m) storio viršutinį dirvožemio sluoksnį. Dirvožemis turi būti imamas ir pilamas atskirai, nesumaišant jo su kitais gruntais. Dirvožemis neturi būti užteršiamas statybos atliekomis, metalu, stiklu, šlaku, plastmasėmis, naftos produktais, cheminėmis medžiagomis, ilgai pūvančiomis augalų liekanomis, pelenais, taip pat per jį negalima važinėti ar kitokiu būdu tankinti.

Pastaba: Nukasus esamą augalinį gruntą, būtina padaryti jo kokybės tyrimus. Nustačius, kad esamas gruntas tinkamas naudoti ir naujai pasėta veja augs gerai bei ateityje nebus problemų su jos eksploatacija, jį galima naudoti. Nustačius, kad esamas augalinis gruntas neatitinka kokybės reikalavimų, jis išvežamas ir keičiamas nauju, geru augaliniu gruntu, tinkamu vejoms. Tinkamas nuimtas augalinis gruntas saugomas iki statybų pabaigos. Jeigu augalinis gruntas bus sandėliuojamas ilgiau nei vienerius metus, jo paviršiuje nereikia leisti susiformuoti velėnai. Visos, aikštelės paruošimo metu susidariusios, šiukšlės bei atliekos (biomasė ir kt.) turi būti pridurtos į specializuotas saugojimo ar perdirbimo aikšteles.

7 ŽEMĖS DARBAI

Pagrindines žemės darbų apimtis sudarys sklypų paviršiaus planiravimas, grunto iškasimas iki dangų lovio dugno arba supylimas iki projektuojamų altitudžių dangų lovio dugne bei dangų pagrindo sutankinimas.

PASTABOS:

1. Esami žemės paviršiaus aukščiai, pateikti pagal atliktą vietovės inžinerinį topografinį planą, yra pagrindas žemės darbų kiekių, pateikiamų Sąnaudų kiekių žiniaraščiuose, nustatymui.

24373-03-TP-SP.MŽ.TS	Lapas	Lapų	Laida
	4	15	0

Todėl prieš pradėdant žemės darbus, Rangovas, dalyvaujant Inžinieriui, nustato faktinius žemės paviršiaus aukščius.

2. Žemės darbai turi būti atliekami taip, kad būtų galima pašalinti gruntinį vandenį, sustiprinti iškasos kraštus, pakloti pamatus ir klojinius, įrengti dangas, nutiesti vamzdynus arba atlikti kitus reikalingus statybos darbus.
3. Jei žemės darbų metu pastebimi kokie nors nukrypimai, kurie galėtų pakenkti statybai, Rangovas turi nedelsdamas apie tokius nukrypimus pranešti Užsakovui ir Techninio projekto rengėjui.

7.1 Geologiniai duomenys

Geologinius tyrimus atliko UAB "Rapasta" (leidimas tirti žemės gelmes Nr. 30, išduotas 2003-02-21).

Geomorfologiniu požiūriu tyrinėtas sklypas yra priskirtos holoceno ir paskutinio apledėjimo amžiui, Pabaltijo žemumų sričiai, Nemuno žemupio lygumos rajonui, Užnemunės lygumos parajoniui, Kazlų Rūdos supustytos limnoglacialinės lygumos mikrorajonui. Reljefo tipas: eolinis/limnoglacialinis.

Geologiniu požiūriu geotechninį pjūvį sudaro eoliniai dariniai (e IV) ir Baltijos posvitės limnoglacialinės nuogulos (lg III bl).

Tyrinėtas plotas (gręžinių zonoje) padengtas 0,2-0,3 m storio dirvožemio sluoksniu.

Po dirvožemiu, iki 2,8 – 3,0 m gylio stebėti eoliniai dariniai, kuriuos sudaro purus dulkingas smėlis, siSa, drėgnas-vandeningas (IGS Nr. 1), ar vidutinio tankumo Mažai dulkingas-molingas smėlis, tolygiai išrūšiuotas, SaFU, drėgnas-vandeningas (IGS Nr. 2), giliau tyrimų plote slūgso limnoglacialinės nuogulos, kurias sudaro tankus, ar labai tankus Mažai dulkingas-molingas smėlis, tolygiai išrūšiuotas, SaFU, vandeningas (IGS Nr. 3, 4).

Hidrogeologinės sąlygos pateiktos remiantis vandens lygio stebėjimais gręžiniuose tyrimų metu. Gręžiniuose, 2,2-2,4 m gylyje (alt. 66,60-66,62 m) sutiktas gruntinis vanduo, šis vanduo susikaupęs dulkingame ar mažai dulkingame-molingame tolygiai išrūšiuotame smėlyje, pragręžto vandeningo smėlio sluoksnis siekia 7,6-7,8 m storį, vandenspara 10,0 m gylio gręžiniais nepasiekta.

Lietingais metų laikotarpiais ir pavasarinių polaidžių metu, gruntinio vandens lygis gali pakilti. Virš dirvožemio gali susikaupti trumpalaikis podirvio vanduo.

Lietingais metų laikotarpiais ir pavasarinių polaidžių metu, gruntinio vandens lygis gali pakilti. Virš dirvožemio gali susikaupti trumpalaikis podirvio vanduo.

Tirtame sklype, iki 2,8-3,0 m gylio stebėti puraus/silpno ar vidutinio tankumo/vidutinio stiprumo smėlio sluoksniai, giliau slūgso tankaus/stipraus ar labai tankaus/labai stipraus smėlio sluoksniai. Greta esamo pastato (pamatų zonoje), požeminių komunikacijų zonoje, ar kitų ankščiau kastų iškasų zonoje, bus technogeninių darinių (neplaningai supulto ir nebūtinai sutankino grunto). Pastato rekonstrukcijos metu, statybų darbus gali apsunkinti požeminis vanduo bei birus rupus gruntas vyraujantys ištirtame plote. Jei bus kasamos iškasos ar gręžiamos gręžduobės giliau požeminio vandens lygio, vyks grunto slinkimas ir vandens pritekėjimas į iškasas ar gręžduobes. Jei bus įrenginėjami gręžtiniai pamatai žemiau požeminio vandens lygio, apsaugai nuo požeminio vandens ir slenkančio grunto, rekomenduojame naudoti vientiso sraigtinio gręžimo technologiją CFA. Iškasų šlaitus rekomenduojama sutvirtinti.

Šie rodikliai yra pateikti geologinėje atskaitoje.

Statybos metu reikia apsaugoti požeminį vandenį nuo bet kokių veiksnių, galinčių stipriai pakeisti geocheminę situaciją (pvz. taršos organiniais junginiais, druskomis ir kt. medžiagomis).

24373-03-TP-SP.MŽ.TS	Lapas	Lapų	Laida
	5	15	0

7.2 Žemės sankasos įrengimas

Prieš rengiant dangas, turi būti iškasti ir tinkamai paruošti loviai dangų konstrukcijoms įrengti. Iškastas gruntas dalinai gali būti panaudotas teritorijos išlyginimui.

Iškasus dangų lovį, dugnas turi būti išlygintas ir sutankintas taip, kad būtų pasiekta sutankinimo rodiklio reikšmė $D_{Pr} \geq 100\%$ (JT ŽS 17, 196 punkto 2 lentelė). Todėl Rangovas prieš tankinimo darbų pradžią bandomaisiais sutankinimais turi patikrinti ar jų parinktais darbo metodais pasiekiamos reikalaujamos sutankinimo rodiklio D_{Pr} reikšmės. Jeigu tankinant nepasiekama reikalaujama sutankinimo rodiklio vertė, tai rangovai privalo atitinkamai pakeisti darbo metodą. Užsakovui sutikus ir jam suderinus galima taikyti kitas priemones, pvz.: gruntą pagerinti ir (ar) jį stabilizuoti ar naudoti geosintetines medžiagas. Grunto sutankinimas tikrinamas pagal LST 1360.2. Reikalavimas dangų konstrukcijos žemės sankasos viršaus (lovio dugno) gruntui - deformacijos modulio reikšmė turi būti $E_{V2} \geq 45$ MPa (pėsčiųjų takuose $E_{V2} \geq 30$ MPa).

Žemės paviršiaus stiprinimas yra atliekamas remiantis JT ŽS 17, MN GPSR 12 ir BN GSR 12 dokumentais. Jeigu pagrindo sutankinimo rodiklio D_{Pr} vertė viršija 100 %, tačiau nepasiekama reikalaujama modulio E_{V2} vertė, tai Užsakovas gali leisti įrengti apsauginį šalčiui atsparų sluoksnį, jei Rangovas garantuoja, kad bus pasiekta šio sluoksnio reikalaujama deformacijos modulio E_{V2} vertė.

Įrengiant dangos konstrukcijos sankasą ar lovio dugną po projektuojamomis dangomis būtina vadovautis Automobilių kelių žemės darbų atlikimo ir žemės sankasos įrengimo taisyklės JT ŽS 17.

7.3 Žemės sankasos įrengimo kokybės kontrolė

Žemės sankasos įrengimo kokybė kontroliuojama pagal JT ŽS 17, XVIII skyriaus reikalavimus. Nuokrypiai neturi viršyti JT ŽS 17 12 lentelėje duotų verčių.

8 DANGŲ PAGRINDAI

8.1 Bendroji dalis

Prieš dangų pagrindo sluoksnių klojimo darbus turi būti suformuotas dangų pagrindas su projektuojamais nuolydžiais. Paviršius turi būti tinkamos formos ir vienodai bei tolygiai sutankintas volu, be akmenų ir purvo. Baigto paviršiaus konstrukcija turi būti tikslaus profilio, be įdubų, banguotumo, nelygumų, įvairių atliekų ir kitų defektų.

Dangų pagrindas turi būti įrengtas lovyje. Lovio grunto planiravimas turi būti atliktas taip, kad faktiniai aukščiai neturi nukrypti nuo projektinių aukščių daugiau kaip $\pm 3,0$ cm. Matuojant lygumą, plyšiai po 3 m ilgio linioje neturi būti didesni kaip 3,0 cm. Skersiniai nuolydžiai neturi nukrypti daugiau kaip $\pm 0,5$ %; pločiai ne daugiau kaip ± 10 cm.

Kiekvienas pagrindo sluoksnis turi būti klojamas taip, kad mišinio savybės būtų kiek galima vienodesnės ir tenkintų kokybės reikalavimus. Sluoksniai turi būti klojami nuosekliai, naudojant pakankamą mašinų ir mechanizmų kiekį ir derinį. Birių medžiagų mišiniai turi būti pakraunami, iškraunami ir paklojami taip, kad neišsiskirstytų atskiromis frakcijomis. Kiekvieno įrengto ir sutankinto sluoksnio, priklausomai nuo naudojamų nesurištųjų mineralinių medžiagų mišinių stambiausio grūdėlio dydžio storis turi būti ne mažesnis, kaip nurodyta JT SBR 19 punkte Nr.15, Nr.16 ir punkte Nr. 65. Atskiras sluoksnis gali būti klojamas tik tada, kai po juo esantis apatinis sluoksnis yra pakankamos laikomosios galios.

Pagrindo sluoksnių įrengimo kokybės kontrolė

Pagrindo sluoksnių be riškių įrengimo kokybė kontroliuojama pagal JT SBR 19 XI skyriaus reikalavimus atliekant:

24373-03-TP-SP.MŽ.TS	Lapas	Lapų	Laida
	6	15	0

- tinkamumo bandymus (JT SBR 19 XI skyriaus antras skirsnis)
- vidinės kontrolės bandymus (JT SBR 19 XI skyriaus trečias skirsnis)
- kontrolinius bandymus (JT SBR 19 XI skyriaus ketvirtas skirsnis).

8.2 Apsauginis šalčiui atsparus pagrindo sluoksnis

Apatinį apsauginį šalčiui atsparų pagrindo sluoksnį sudaro nejautrus šalčiui smėlis, kuris ir sutankintas būtų laidus vandeniui. Pralaidumo vandeniui koeficientas (DK 0,3 dangos konstrukcijos klasei) $k \geq 1.5 \cdot 10^{-5}$ m/s. Pėsčiųjų takų ir nuogrindų dangos konstrukcijos klasei pralaidumo vandeniui reikalaujamas koeficientas $k \geq 1.0 \cdot 10^{-5}$ m/s. Medžiaga turi būti gerai išrūšiuota ir reikalaujamos granulometrinės sudėties ir atitikti TRA SBR 19 VI skyriaus antro skirsnio reikalavimus.

Mažesnių kaip 0,063 mm dalelių leistinas kiekis, atsižvelgiant į naudojamo mineralinių medžiagų mišinio jautrį šalčiui, atmosferos poveikiams, taip pat į galimą smulkiųjų dalelių kiekio padidėjimą tankinimo proceso metu, turi būti nustatomas toks, kad būtų pasiekta reikalaujama granulometrinė sudėtis, sutankinimo rodiklio DPr ir deformacijos modulio EV2 reikalaujamos vertės. Dalelių mažesnių kaip 0,063 mm, kiekis turi sudaryti ne daugiau kaip 5 % mišinio masės. Smėlio išbandymas vykdomas pagal LST 1361.1. Prieš pristatant medžiagas į vietą (ar panaudojant esamas – statybos laikotarpiui supiltas) ir prieš pradėdant darbus, rangovas turi pateikti pavyzdžius techniniam prižiūrėtojui ir suderinti su juo šių medžiagų naudojimą. Apsauginis šalčiui atsparus sluoksnis turi būti paklotas taip, kad jo laikomosios bei deformacinės savybės, kiek įmanoma, būtų vienodos. Todėl medžiagų mišinys turi būti taip pakraunamas, iškraunamas ir klojamas, kad neišsiskirstytų atskiromis frakcijomis. Apsauginis šalčiui atsparus sluoksnis turi būti sutankintas taip, kad būtų pasiektas sutankinimo rodiklis DPr $\geq 103\%$ ($EV2/EV1 \leq 2.2$) įrengto sluoksnio viršuje.

Apsauginio šalčiui atsparaus sluoksnio deformacijos modulio reikšmė turi būti:

- važiuojamosios dalies betoninių trinkelėlių dangos konstrukcijai $Ev2 \geq 100$ MPa,
- pėsčiųjų takų konstrukcijai $Ev2 \geq 80$ MPa.

Tinkamumo bandymais turi būti nustatytas mineralinių medžiagų drėgnis, kad įrengiant sluoksnį būtų galima pasiekti reikalaujamą sutankinimo rodiklį.

Užbaigtas apsauginis šalčiui atsparus pagrindo sluoksnis turi atitikti brėžiniuose nurodytiems storiams. Užbaigto apsauginio šalčiui atsparaus pagrindo paviršius turi būti lygus be duobių, be paliktų vėžių, įdabų, atliekų arba kitų defektų ir turi būti tikslaus skerspjūvio.

Visi apsauginio šalčiui atsparaus pagrindo sluoksnio plotai ir dalys su trūkumais turi būti rekonstruotos ir padarytos pagal techninius dokumentus arba techninio prižiūrėtojo nurodymus ir visa tai turi būti atlikta rangovo sąskaita (silpnų sluoksnių nuėmimas, didesnių nelygumų ir kenksmingų teršalų pašalinimas, profilio išlyginimas ir kt.).

Leistini nukrypimai apsauginio šalčiui atsparaus pagrindo įrengimui:

1. Apsauginio šalčiui atsparaus pagrindo sluoksnio aukščiai neturi nukrypti nuo projektinių aukščių daugiau kaip $\pm 2,0$ cm.
2. Skersiniai nuolydžiai - daugiau kaip $\pm 0,5$ %
3. Matuojant lygumą, prošvaisos po 3 m ilgio liniuote neturi būti didesni kaip 3,0 cm.
4. Pločiai neturi nukrypti nuo projekcinio daugiau kaip $\pm 10,0$ cm.
5. Įrengto ir sutankinto sluoksnio faktinis storis (atskirųjų verčių vidurkis) neturi būti daugiau kaip 2,0 cm mažesnis už projekte (sutartyje) nurodytą storį. Vidurkiui skaičiuoti nepriimamos daugiau kaip 3,0 cm viršijančios projekte (sutartyje) nurodytą sluoksnio storį atskirosios vertės. Tokiu atveju vidurkiui skaičiuoti imama sluoksnio storio atskiroji vertė, kurią

24373-03-TP-SP.MŽ.TS	Lapas	Lapų	Laida
	7	15	0

sudaro projekte (sutartyje) nurodyto sluoksnio storio ir 3,0 cm storio suma. Nė viena atskiroji sluoksnio vertė neturi būti daugiau kaip 3,0 cm mažesnė už projektinį sluoksnio storį. Įrengiant apsauginį šalčiui atsparų pagrindo sluoksnį būtina vadovautis JT SBR 19 VII skyriumi.

8.3 Skaldos pagrindo sluoksnis

Skaldos pagrindo sluoksniams naudojami skaldos 0/45 (važiuojamojoje dalyje ir pėsčiųjų takuose) nesurištųjų mineralinių medžiagų mišiniai, kurie turi atitikti TRA SBR 19 VI skyriaus trečio skirsnio reikalavimus. Reikalavimai granulimetrinei sudėčiai išdėstyti TRA SBR 19 VI skyriaus trečio skirsnio 9 lentelėje. Mineralinių dulkių <0,063 mm kiekis nesurištuose mineralinių medžiagų mišiniuose skirtuose skaldos pagrindo sluoksniams įrengti, turi būti ≤5 %.

Sluoksnis turi būti įrengiamas taip, kad jo laikomosios ir deformacinės savybės, kiek galima, būtų vienodos. Todėl mišinius reikia pakrauti, iškrauti ir kloti taip, kad jie neišsiskirstytų frakcijomis. Tarpinis mišinių sandėliavimas yra neleistinas. Klojant sluoksnį, skleidžiamas mišinys turi būti pakankamo drėgno, pasirinkto remiantis tinkamumo bandymais, kad mišinį klojant ir tankinant būtų pasiektas reikalaujamas sluoksnio sutankinimo rodiklis $D_{Pr} \geq 103$ %. Skaldos sluoksnio sutankinimo rodiklis D_{Pr} gali būti įvertintas netiesiogiai, t. y. pagal deformacijos modulį santykį E_{v2}/E_{v1} , nustatytą pagal standartą LST 1360-5, taikant statinio apkrovimo plokšte bandymą. Esant reikalaujamai sutankinimo rodiklio $D_{Pr} \geq 103$ % vertei, deformacijos modulio santykio E_{v2}/E_{v1} vertė turi būti ≤ 2,2.

Deformacijos modulio reikšmė turi būti:

- važiuojamosios dalies betoninių trinkelų dangos konstrukcijai $E_{v2} \geq 120$ MPa;
- pėsčiųjų takų betoninių trinkelų konstrukcijai $E_{v2} \geq 100$ MPa.

Klojimui numatytų medžiagų arba jų mišinių tinkamumą turi nustatyti Rangovas. Klojimui numatytų medžiagų arba jų mišinių techniniai duomenys turi atitikti TRA UŽPILDAI 19 aprašo reikalavimus. Užsakovo pripažintas medžiagų arba jų mišinių bandymų protokolai bei kokybės pažymėjimas yra tinkamumo pagrindas. Tinkamumas nustatomas pagal LST 1361.2; LST 1360.2; LST 1360.6.

Užbaigus pagrindo sluoksnių klojimo darbus, turi būti atlikti kontroliniai bandymai, kuriuos atlieka Užsakovas. Kontrolinius bandymus tikslingai atlikti vykdant savikontrolę.

Savikontrolės rezultatai, kurie nustatomi dalyvaujant Užsakovui, gali būti pripažįstami kaip kontroliniai bandymai.

Užbaigtas pagrindo sluoksnis turi atitikti brėžiniuose nurodytiems storiams.

Leistini nukrypimai pagrindui iš skaldos mišinių:

1. Projektiniai aukščiai ±2,0 cm;
2. Skersinis nuolydis ±0,5 %;
3. Lygumas. Maksimali prošvaisa po 3 m linuote ≤20 mm;
4. Faktinis storis ≤1,0 cm mažesnis už numatytą projektinį storį. Nė viena atskiroji sluoksnio storio vertė neturi būti daugiau kaip 2,0 cm mažesnė už projektinį sluoksnio storį;
5. Sluoksnio plotis -15 cm.

Įrengiant skaldos pagrindo sluoksnį būtina vadovautis JT SBR 19 taisyklių VIII skyriaus reikalavimais.

9 VAŽIUOJAMOSIOS DALIES BETONINIŲ TRINKELIŲ DANGA

9.1 Bendroji dalis.

Projekte numatyta automobilių aikštelėje įrengti betoninių trinkelų dangą. Betoninių trinkelų danga projektuojama ant mineralinių atsijų pakloto, skaldos pagrindo sluoksnio, apsauginio

24373-03-TP-SP.MŽ.TS	Lapas	Lapų	Laida
	8	15	0

šalčiui atsparaus smėlio sluoksnio. Trinkelių danga klojama tada, kai jau yra įrengti bortai arba įrengiama viskas kartu. Betoninių trinkelių dangos įrengimo darbai atliekami vadovaujantis Automobilių kelių dangos konstrukcijos iš trinkelių ir plokščių įrengimo taisyklių ĮT TRINKELĖS 14 VIII skyriaus reikalavimais. Nuokrypiai neturi viršyti leistinų pateiktų ĮT TRINKELĖS 14 VIII skyriaus VII skirsnyje.

9.2 Apsauginis šalčiui atsparus pagrindo sluoksnis

Apsauginis šalčiui atsparus pagrindo sluoksnis įrengiamas iš vidutiniagrūdžio smėlio, kuriam techniniai reikalavimai aprašyti 3.1 ir 3.2 dalyse.

9.3 Skaldos pagrindo sluoksnis

Pagrindo sluoksnis įrengiamas iš frakcinės 0/45 skaldos mišinio. Techniniai reikalavimai aprašyti 3.1 ir 3.3 dalyse.

9.4 Mineralinių atsijų paklotas (posluoksnis)

Paklotui ir siūlių užpildymui naudojama smulkioji mineralinė medžiaga 0/5 (atsijos). Sluoksnio storis – 3 cm.

Naudojamos medžiagos turi atitikti Automobilių kelių trinkelių, plokščių ir kitų medžiagų techninių reikalavimų aprašo TRA TRINKELĖS 14 VII skyriaus reikalavimus. Taip pat Automobilių kelių dangos konstrukcijos iš trinkelių ir plokščių įrengimo taisyklių ĮT TRINKELĖS 14 VII skyriaus I skirsnio reikalavimus.

Tarpai tarp trinkelių užpildomi ta pačia medžiaga. Leidžiama įmaišyti priedų, trukdančių piktžolių veisimuisi. Vėliau, eksploatacijos metu, tarpai turi būti reguliariai papildomi, ne rečiau kaip 1 kartą per metus. Reikalavimai turi atitikti TRA UŽPILDAI 19 7 priede nurodytus reikalavimus.

9.5 Betoninės trinkelės

Naudojamos 8 cm storio betoninės trinkelės, analogiškos jau suklotom šiame objekte, užpildas šviesiai pilka spalva. Rangovas privalo pateikti pavyzdžius derinimui su projekto autoriais.

Betoninės trinkelės turi būti nesuskilusios, be nudaužytų kampų. Klojant dangą prie bortų linijų ir pastatų sienų, susidariusius dangos tarpus užpildyti betono mišiniu neleidžiama. Jie turi būti užpildomi tų pačių trinkelių atpjautais ar atkirstais gabalais. Kai tarpai tarp gretimų trinkelių yra didesni kaip 1 cm, jie užpildomi atpjautomis pagal tarpo dydį trinkelių juostomis.

Dangos geometrinių matmenų nukrypimas neturi viršyti šių dydžių:

- pagrindo plotis ± 10 cm;
- pagrindo sluoksnio storis ± 10 %, bet ne > 20 mm;
- aukščių altitudės $\pm 2,0$ cm;
- gretimų plytelių peraukštėjimas iki 2 mm;
- paviršių nelygumai 3 m ilgio atkarpoje iki 10 mm.

Paklojus trinkeles, paviršius turi būti lygus ir atitikti projektuojamus aukščius bei nuolydžius.

Gaminiai turi atitikti Automobilių kelių trinkelių, plokščių ir kitų medžiagų techninių reikalavimų aprašo TRA TRINKELĖS 14 VIII skyriaus reikalavimus. Įrengimo darbai atliekami vadovaujantis Automobilių kelių dangos konstrukcijos iš trinkelių ir plokščių įrengimo taisyklių ĮT TRINKELĖS 14 VII skyriaus II skirsnio reikalavimais. Naudojamų produktų tinkamumas nustatomas vadovaujantis ĮT TRINKELĖS 14 IX skyriaus reikalavimais.

24373-03-TP-SP.MŽ.TS	Lapas	Lapų	Laida
	9	15	0

Betoninės trinkelės turi atitikti standarte LST EN 1338 nurodytas medžiagas, savybes, reikalavimus ir bandymo metodus, įskaitant nurodymus atitikties įvertinimui, ženklavimui ir bandymo protokolui.

Reikalavimai gaminiui:

1. Ne žemesnė nei 2 (K) klasė pagal leidžiamą didžiausią dviejų įstrižainių skirtumą (3 mm);
2. Leidžiami nuokrypiai deklaruotiems gamintojo, kai trinkelės storis <100 mm:
 - ilgiui - ± 2 mm;
 - pločiui - ± 2 mm;
 - storiui - ± 3 mm.
3. Ne žemesnė nei 2 (B) klasė pagal vandens įgėrį (≤ 6 %).
4. Ne žemesnė nei 3 (D) klasė pagal trinkelių atsparumą šaldymui ir atšildymui, naudojant druskas nuo apledėjimo.
5. Ne žemesnė nei 4 (I) dylamojo atsparumo klasė.
6. Tempimo stipris skeliant (T) ne mažesnis nei 3,6 MPa.
7. Ardančioji apkrova ≥ 250 N/mm skėlimo ilgiui.
8. Atsparumas paslydimui/praslydimui – patenkinama.
9. Asbesto išsiskyrimas – nėra.
10. Degumas - A1.

10 PĖSČIŪJŲ TAKŲ BETONINIŲ PLYTELIŲ DANGA

Betoninių plytelių danga įrengiama pėsčiųjų takuose ten, kur parodyta brėžiniuose. Betoninių plytelių dangai naudojamos 8 cm storio plytelės, klojamos ant apsauginio šalčiui atsparaus smėlio sluoksnio, skaldos pagrindo sluoksnio ir mineralinių atsijų pakloto. Danga klojama tada, kai jau yra įrengti bortai arba įrengiama viskas kartu. Betoninių plytelių dangos įrengimo darbai atliekami vadovaujantis Automobilių kelių dangos konstrukcijos iš trinkelių ir plokščių įrengimo taisyklių [T TRINKELĖS 14 VIII skyriaus reikalavimais. Nuokrypiai neturi viršyti leistinų pateiktų [T TRINKELĖS 14 VIII skyriaus VII skirsnyje.

10.1 Apsauginis šalčiui atsparus pagrindo sluoksnis

Apsauginis šalčiui atsparus pagrindo sluoksnis įrengiamas iš vidutiniagrūdžio smėlio, kuriam techniniai, sutankinimo ir įrengimo reikalavimai aprašyti 3.1 ir 3.2 dalyse.

10.2 Skaldos pagrindo sluoksnis

Pagrindo sluoksnis bus iš frakcinės 0/45 skaldos mišinio. Techniniai, sutankinimo ir įrengimo reikalavimai aprašyti 3.1 ir 3.3 dalyse.

10.3 Mineralinių atsijų paklotas (posluoksnis)

Paklotui ir siūlių užpildymui naudojama smulkioji mineralinė medžiaga 0/5 (atsijos). Sluoksnio storis – 3 cm.

Naudojamos medžiagos turi atitikti Automobilių kelių trinkelių, plokščių ir kitų medžiagų techninių reikalavimų aprašo TRA TRINKELĖS 14 VII skyriaus reikalavimus. Taip pat Automobilių kelių dangos konstrukcijos iš trinkelių ir plokščių įrengimo taisyklių [T TRINKELĖS 14 VII skyriaus I skirsnio reikalavimus.

Tarpai tarp trinkelių užpildomi ta pačia medžiaga. Leidžiama įmaišyti priedų, trukdančių piktžolių veisimuisi. Reikalavimai turi atitikti TRA UŽPILDAI 19 7 priede nurodytus reikalavimus.

24373-03-TP-SP.MŽ.TS	Lapas	Lapų	Laida
	10	15	0

10.4 Betoninės plytelės

Betoninės plytelės turi būti nesuskilusios, be nudaužytų kampų. Klojant dangą prie bortų linijų ir pastatų sienų, susidariusius dangos tarpus užpildyti betono mišiniu neleidžiama. Jie turi būti užpildomi tų pačių plytelių atpjautais ar atkirstais gabalais. Kai tarpai tarp gretimų plytelių yra didesni kaip 1 cm, jie užpildomi atpjautomis pagal tarpo dydį plytelių juostomis.

Dangos geometrinių matmenų nukrypimas neturi viršyti šių dydžių:

- pagrindo plotis ± 10 cm;
- pagrindo sluoksnių storis ± 10 %, bet ne > 20 mm;
- aukščių altitudės $\pm 2,0$ cm;
- gretimų plytelių peraukštėjimas iki 2 mm;
- paviršių nelygumai 3 m ilgio atkarpoje iki 10 mm.

Paklojus dangą, paviršius turi būti lygus ir atitikti projektuojamus aukščius bei nuolydžius.

Gaminiai turi atitikti Automobilių kelių trinkelėms, plokščių ir kitų medžiagų techninių reikalavimų aprašo TRA TRINKELĖS 14 XI skyriaus reikalavimus. Įrengimo darbai atliekami vadovaujantis Automobilių kelių dangos konstrukcijos iš trinkelėms ir plokščių įrengimo taisyklių JT TRINKELĖS 14 VII skyriaus III skirsnio reikalavimais. Naudojamų produktų tinkamumas nustatomas vadovaujantis JT TRINKELĖS 14 IX skyriaus reikalavimais.

Betoninės plytelės turi atitikti standarte LST EN 1339 nurodytas medžiagas, savybes, reikalavimus ir bandymo metodus, įskaitant nurodymus atitikties įvertinimui, ženklinimui ir bandymo protokolui.

Reikalavimai gaminiui:

1. Ne žemesnė nei 2 (K) klasė pagal leidžiamą didžiausią dviejų įstrižainių skirtumą (3 mm);
2. Leidžiami nuokrypiai deklaruotiems gamintojo, kai plytelės matmuo < 600 mm:
 - ilgiui - ± 2 mm;
 - pločiui - ± 2 mm;
 - storiui - ± 3 mm.
3. Ne žemesnė nei 2 (B) klasė pagal vandens įgėrį (≤ 6 %).
4. Ne žemesnė nei 3 (D) klasė pagal trinkelėms atsparumą šaldymui ir atšildymui, naudojant druskas nuo apledėjimo.
5. Ne žemesnė nei 4 (I) dylamojo atsparumo klasė.
6. Lenkiamasis stipris 3 klasė (U) ne mažesnis nei 5,0 MPa.
7. Ardomoji apkrova ≥ 7 kN.

11 BORTAI

Prieš įrengiant kietąsias dangas busimos dangos kraštuose pastatomi gatvės arba vejų bortai. Ties važiuojamąja dalimi įrengiami betoniniai gatvės bortai, ties pėsčiųjų takais ir nuogrinda įrengiami plieno vejų bortai.

Visi gatvės bortai įrengiami iš standartinių elementų ant betoninio pagrindo su atspara. Betoninio pagrindo storis gatvės bortams ne mažiau 20 cm. Naudojamo betono klasė C20/25 XC2 pagal LST EN 206-1:2002. Betoninio mišinio sudėtis ir komponentai, taip pat betono gamybos, betonavimo darbai, kokybės kontrolė turi būti vykdomi prisilaikant LST EN 206-1:2002. Reikalavimus statybos darbams, medžiagoms žiūrėti projekto SK dalies techninėse specifikacijose 2022-01-A-TP-SK-TS 5 skyriuje.

Darbai atliekami vadovaujantis Automobilių kelių dangos konstrukcijos iš trinkelėms ir plokščių įrengimo taisyklių JT TRINKELĖS 14 VIII skyriaus V skirsniu, bei Automobilių kelių dangos konstrukcijos iš trinkelėms ir plokščių įrengimo metodinių nurodymais MN TRINKELĖS 14.

24373-03-TP-SP.MŽ.TS	Lapas	Lapų	Laida
	11	15	0

Visi bortai turi būti, nesuskilę, taisyklingi, lygūs ir prieš pradedant klojimo darbus, inžinieriaus patikrinti ir aprobuoti. Bortai gaminami 1,0 m ilgio, tais atvejais kai reikiamas ilgis nesiekia 1,0 m, bortai nupjaunami ar aptašomi. Naudojami gatvės bortai, kurių išmatavimai yra 15x30x100, ties įvažiavimais naudojami bortai, kurių išmatavimai 15x22x100. Naudojamos medžiagos turi atitikti Automobilių kelių trinkelėms, plokščių ir kitų medžiagų techninių reikalavimų aprašo TRA TRINKELEŠ 14 XIV skyriaus reikalavimus.

Naudojamų produktų tinkamumas nustatomas vadovaujantis JT TRINKELEŠ 14 IX skyriaus reikalavimais.

Betoniniai bortai turi atitikti standarte LST EN 1340 nurodytas medžiagas, savybes, reikalavimus ir bandymo metodus, įskaitant nurodymus atitikties įvertinimui, ženklinimui ir bandymo protokolui.

Reikalavimai gaminiui:

1. Ne žemesnė nei 2 klasė pagal reikalavimus lenkiamajam stipriui;
2. Ne žemesnė nei 3 klasė pagal bortų atsparumą šaldymui ir atšildymui, naudojant druskas nuo apledėjimo;
3. Ne žemesnė nei 4 klasė pagal bordiūrų atsparumą dilinimui.

Plieniniai vejų bortai pagaminti iš plieno, 15 cm aukščio, su 40 cm ilgio plieninėmis smegėmis. Smeigės rankiniu būdu sukamos į žemę ir varžtais sujungiamos su borteliu. Posūkiuose ir kampuose gali būti panaudojami užapvalinti arba kampiniai borteliai.

12 ŽMONIŲ SU NEGALIA (ŽN) PAVIRŠIAI

Pėsčiųjų takuose numatomi įspėjamieji/vedimo ŽN paviršiai, išdėstant juos taip kaip parodyta brėžiniuose. Įgyvendinant projektinius sprendinius būtina vadovautis STR 2.03.01:2019 „Statinių prieinamumas“. ŽN judėjimo trasose įrengiami įspėjamieji paviršiai tokio reljefo:

- lygiagrečių juostelių (4 - 5 mm aukščio, 20 - 25 mm pločio, išdėstytų kas 40 - 60 mm), skirto judėjimo krypties ar krypties pasikeitimui pažymėti;

- apvalių kauburėlių (kauburėlių skersmuo 20 - 25 mm, aukštis 4 - 5 mm, atstumai tarp centrų 60 mm), skirto įspėti apie priekyje esančius aukščio pasikeitimus (laiptus arba pandusus). Įspėjamieji paviršiai įrengiami 0,6 m ilgio, 0,3 m atstumu nuo kliūties.

Projektuojamos betoninės taktinės trinkelės.

13 KELIO ŽENKLAI IR DANGOS ŽENKLINIMAS

13.1 Įvadas

Kelio ženklai ir kitos eismo reguliavimo priemonės turi atitikti „Kelių eismo taisyklių“ reikalavimus.

Kelio ženklų pastatymas atliekamas vadovaujantis: Kelių ženklų įrengimo ir vertikaliojo ženklinimo taisyklėmis; Automobilių kelių vertikalųjų kelio ženklų įrengimo taisyklėmis JT VŽ 14; Kelių ženklinimo medžiagų naudojimo ir ženklinimo įrengimo taisyklėmis JT ŽM 12; Kelių horizontaliojo ženklinimo reikalavimus.

Į šaligatvius ir pėsčiųjų takus neturi išsikišti objektai, galintys tapti kliūtimi pėstiesiems ir žmonėms su negalia. Takuose sumontuoti objektai (šviestuvų atramos, kelio ženklai, želdiniai ir pan.) turi būti ne žemiau kaip 2,25 m virš tako paviršiaus.

Kelio ženklų pastatymo bei dangos ženklinimo vieta, tipas ir metodas turi atitikti projekto reikalavimus.

24373-03-TP-SP.MŽ.TS	Lapas	Lapų	Laida
	12	15	0

13.2 Kelio ženklai

Kelio ženklai įrengiami vadovaujantis Kelių ženklų įrengimo ir vertikalojo ženklinimo taisyklėmis, Automobilių kelių vertikaliųjų kelio ženklų techninių reikalavimų aprašu TRA VŽ 12 ir Automobilių kelių vertikaliųjų kelio ženklų įrengimo taisyklėmis JT VŽ 14. Vertikaliųjų kelio ženklų atramos ir jų pamatai, taip pat naudojamos medžiagos pateiktos. Kelio ženklų atramų parinkimo, projektavimo ir įrengimo taisyklėse PJT KŽA 08.

Ženklo paviršius turi būti lygus, valomas ir atsparus oro sąlygoms.

Kelio ženklams turi būti naudojama aukšto atspindžio plėvelė, ant kurios priekinės pusės turi būti matoma tinklelio forma arba vandens ženklai nusakantys plėvelės markę. Plėvelė parenkama ir naudojama pagal gamintojo rekomendacijas ir suteikiamą garantiją, kuri turi būti ne mažiau 10 metų.

Kelio ženklai prie cinkuotų stulpų turi būti tvirtinami su universalia tvirtinimo detale, prie kurios tvirtinama ženklų gembė. Cinkuotas stulpas į žemę tvirtinamas su betoniniu pamatu.

Pastatyti kelio ženklai neturi išsikišti į šaligatvius ir pėsčiųjų takus ir netapti kliūtimi pėstiesiems ir žmonėms su negalia. Takuose sumontuoti kelio ženklai turi būti ne žemiau kaip 2,25 m virš tako paviršiaus, matuojant nuo žemiausiai įrengtos lentelės apačios. Atstumas nuo važiuojamosios dalies krašto iki artimesniojo ženklo skydo krašto turi būti 0,50–2,00 m ribose.

Kelio ženklus ir eismo reguliavimo priemones pristato specializuoti gamintojai. Visos medžiagos laikomos dengtose ir sausose saugyklose. Sandėliavimo metu medžiagų savybės neturi pakisti. Gamintojas turi atlikti kokybės bandymus ir suteikti tiekiamoms medžiagoms kokybės sertifikatus.

13.3 Dangos ženklinimas

Dangos ženklinimas atliekamas vadovaujantis Kelių horizontaliojo ženklinimo taisyklėmis (KTŽ), Kelių ženklinimo medžiagų naudojimo ir ženklinimo įrengimo taisyklėmis JT ŽM 12, Kelių ženklinimo medžiagų techninių reikalavimų aprašu TRA ŽM 12.

Kelio danga ženklinama termoplastinėmis medžiagomis. Dangos ženklinimo vietos ir linijų bei simbolių tipai nurodyti projekte. Šios medžiagos turi būti atsparios klimato poveikiui ir cheminiams junginiams, naudojamiems kelių priežiūrai. Dangos ženklinimui naudojamos medžiagos turi atspindėti šviesą. Siekiant, kad dangos ženklinimo medžiagos gerai sukibtų su danga, jos paviršius turi būti sausas ir švarus. Dangos ženklinimo matmenys, forma, spalva ir savybės turi atitikti LST EN 1436+A1.

Kelio dangos ženklinimui naudojamos medžiagos neišdomose saugyklose gali būti laikomos ne ilgiau 6 mėn. Būtina atsižvelgti į medžiagų jautrį žemoms bei aukštomis temperatūroms. Sandėliavimo metu medžiagų savybės neturi pakisti. Gamintojas turi atlikti kokybės bandymus ir suteikti tiekiamoms medžiagoms kokybės sertifikatus.

13.4 Kontrolė ir priėmimas

Kelio ženklų ir dangos ženklinimo kontrolinius bandymus atlieka įgaliojimus turinčios institucijos pagal galiojančius standartus. Kelio ženklų ir dangos ženklinimo matomumas nakties metu tikrinamas specialiais prietaisais. Kelio ženklų pastatymo tikslumas tikrinamas specialiais matuokliais.

Priimant darbus turi būti patikrinami kelio ženklų ir dangos ženklinimo atitikimas projekto brėžiniams, darbų išbaigtumas ir nuokrypiai. Pastebėti trūkumai (pažeisti ženklai, dangos ženklinimas, kelio ženklų netikslumas ar neišbaigtumas ir t.t.) ištaisomi rangovo sąskaita.

24373-03-TP-SP.MŽ.TS	Lapas	Lapų	Laida
	13	15	0

14 MAŽOJI ARCHITEKTŪRA IR KITA ĮRANGA

Mažosios architektūros elementų – vaikų sūpynių ir stoginių brėžinius ir aprašymus žiūrėti SP-6, SP-7.

Grotelės kojų valymui lauke turi būti pagamintos iš nerūdijančio arba karštai galvanizuoto plieno. Suvirinimo vietos turi būti gerai nuvalytos, o grotelės padengtos atsparia galvanine danga. Patiekiamos kaip gatavas gaminys.

15 PASLĖPTI DARBAI

Rangovas turi patikrinti ir perduoti statinio statybos techniniam prižiūrėtojiui (bendrosios statinio statybos techninės priežiūros vadovui) (STR 1.06.01:2016 „Statybos darbai. Statinio statybos priežiūra“ reglamento VII skyrius) laikančias statinio konstrukcijas, paslėptus statinio elementus ir darbus, dalyvaujant atitinkamų statinio statybos specialiųjų darbų vadovams ir statinio statybos specialiųjų techninių priežiūrų vadovams, statinio projekto vykdymo priežiūros vadovui, atitinkamų statinio projekto vykdymo priežiūros dalių vadovams (jei tai numatyta statinio projekto vykdymo priežiūros sutartyje), pasirašyti perdavimo ir priėmimo aktus.

Tik tinkamai patikrinus ir perdavus pasirašytus perdavimo ir priėmimo aktus, rangovas gali rengti tolimesnes projekte numatytas konstrukcijas. Jei užsakovas ir numatyti specialistai nepatvirtina rangovo perduodamos dokumentacijos, arba dokumentacija buvo perduota per vėlai ir numatyti specialistai nedalyvavo laikančiųjų statinio konstrukcijų patikrinime ir perdavime, užsakovas gali reikalauti rangovo, kad dengiamosios medžiagos arba dalys būtų pašalintos. Rangovas turi padengti visas išlaidas dėl procedūros nesilaikymo, net jei yra nustatoma, kad atlikto darbo kokybė yra tinkama.

Projekto sklypo plano dalyje numatyta atlikti šiuos paslėptus darbus:

- Pastatų ir įrenginių nužymėjimas vietoje;
- Žemės iškasų įrengimas;
- Dangų pagrindo sluoksnių įrengimas;
- Asfalto pagrindo sluoksnio įrengimas.

16 NAUDOTI NORMATYVINIAI DOKUMENTAI:

- KPT SDK 19 Automobilių kelių standartizuotų dangų konstrukcijų projektavimo taisyklės. – Vilnius: Lietuvos automobilių kelių direkcijos prie Susisiekimo ministerijos, 2019 01 25,-42p. (Nr. V-16);
- Automobilių kelių žemės darbų atlikimo ir žemės sankasos įrengimo taisyklės ĮT ŽS 17;
- Automobilių kelių mineralinių medžiagų techninių reikalavimų aprašas TRA UŽPILDAI 19;
- Automobilių kelių mineralinių medžiagų mišinių, naudojamų sluoksniams be rišiklių, techninių reikalavimų aprašas TRA SBR 19;
- Automobilių kelių dangos konstrukcijos sluoksnių be rišiklių įrengimo taisyklės ĮT SBR 19;
- Automobilių kelių trinkelėlių, plokščių ir kitų medžiagų techninių reikalavimų aprašas TRA TRINKELĖS 14. Lietuvos Automobilių kelių direkcijos prie Susisiekimo ministerijos direktoriaus įsakymas 2014 vasario 21 Nr.V-70;
- Automobilių kelių dangos konstrukcijos iš trinkelėlių ir plokščių įrengimo taisyklės ĮT TRINKELĖS 14. Lietuvos Automobilių kelių direkcijos prie Susisiekimo ministerijos direktoriaus įsakymas 2014 vasario 21 Nr.V-71;

24373-03-TP-SP.MŽ.TS	Lapas	Lapų	Laida
	14	15	0

- Automobilių kelių dangos konstrukcijos iš trinkelėlių ir plokščių įrengimo metodiniai nurodymai MN TRINKELĖS 14. Lietuvos Automobilių kelių direkcijos prie Susisiekimo ministerijos direktoriaus įsakymas 2014 vasario 21 Nr.V-72.

Pastabos:

1. Visos esamos dangos (taip pat veja), išardytos statybų metu statomų inžinerinių tinklų, statinių statybų zonose, transporto bei mechanizmų judėjimo zonose ir kt., nepriklausomai nuo to ar pažymėta sklypo plane ar ne, turi būti atstatytos į pradinę padėtį.
2. Projekto dalis parengta vadovaujantis gautais toponuotraukos ir geologinių tyrimų duomenimis projekto vykdymo pradžioje ir nesuteikia tikslumo garantijos vėliau pasikeitus situacijai sklype.

24373-03-TP-SP.MŽ.TS	Lapas	Lapų	Laida
	15	15	0

SĄNAUDŲ KIEKIŲ ŽINIARAŠTIS

Pozicija, eil.Nr.	Darbų pavadinimas ir techninės charakteristikos	Žymuo	Mato vnt.	Kiekis	Pastabos
1	2	3	4	5	6

1. Važiuojamosios dalies trinkelį dangos įrengimas

1.1	Betoninės trinkelės 8cm	SP.TS 9.5	m ²	174	
1.2	Skaldos atsijos 3cm	SP.TS 9.4	m ²	174	
1.3	Skaldos pagrindo sluoksnio įrengimas 0/45 Ev2≥120MPa, h=15 cm	SP.TS 9.3	m ² / m ³	174/26.1	
1.4	Apsauginio šalčiui atsparaus sluoksnio įrengimas Ev2≥100MPa, h=39 cm	SP.TS 9.2	m ² / m ³	174/67.86	
1.5	Sutankintas sankasos gruntas Ev2≥45MPa	SP.TS 7.2	m ²	174	
1.6	Gatvės bordiūrų 100x15x30 cm įrengimas, įrengiant monolitinį pagrindą po bordiūrais iš betono C 20/25 su žemės darbais	SP.TS 11	m	8	

2. Ardymo ir demontavimo darbai

2.1	Šaligatvio plytelių/trinkelį ardymas ir išvežimas	SP.TS 6	m ²	165	
2.2	Senų vejos bortų demontavimo darbai ir išvežimas	SP.TS 6	m	76	
2.3	Medinio priestato ardymo darbai	SP.TS 6	m ³	10	
2.4	Priestato pamatų demontavimo darbai	SP.TS 6	m ³	0,5	

3. Šaligatvių trinkelį dangos įrengimas

3.1	Betoninės trinkelės 8cm	SP.TS 10.4	m ²	136	
3.2	Skaldos atsijos 3cm	SP.TS 10.3	m ² / m ³	136/4.08	
3.3	Skalda Ev2≥100MPa, 15cm	SP.TS 10.2	m ² / m ³	136/20.4	
3.4	Šalčiui nejautus sluoksnis 20cm	SP.TS 10.1	m ² / m ³	136/27.2	
3.5	Sutankintas gruntas Ev2≥30MPa	SP.TS 7.2	m ²	136	
3.6	Vejos bordiūrų 100x8x20 cm įrengimas, įrengiant monolitinį pagrindą po bordiūrais iš betono C 20/25 su žemės darbais	SP.TS 11	m	170	

4. Kiti darbai

4.1	Teritorijos sutvarkymas, juodžemio užpylimas 10cm, sutankinimas	SP.TS 6	m ² / m ³	1268/126.8	
4.2	Vejos apšėjimas		m ²	1268	
4.3	Medžių kirtimas	SP.TS 6	vnt.	2	
4.4	Sūpynių įrengimas su pamatais	SP.TS 14	vnt	1	
4.5	Pavėsinių įrengimas su pamatais ir dažymu/impregnavimu	SP.TS 14	vnt.	2	
4.6	Batų valymo grotelės su vonele 600x1000	SP.TS 14	vnt.	4	
4.7	Terasos iš terasinių lentų įrengimas		m ²	24	
4.8	Terasos aptvėrimo įrengimas (medinis)		m	11	
4.9	Automobilių stovėjimo vietų ženklinimas	SP.TS 13.3	m	30.4	
4.10	Neįgalųjų vietų ženklinimas	SP.TS 13.3	vnt	1	
4.11	Neįgalųjų išlipimo aikštelės ženklinimas	SP.TS 13.3	m ²	23	
4.12	Kelio zenklų įrengimas	SP.TS 13.3	vnt	1	
4.13	Skaldos atsijų dangos įrengimas po pavėsinėmis 3cm	SP.TS 10.3	m ² / m ³	33/1	
4.14	Skaldos dangos įrengimas po pavėsinėmis	SP.TS 10.2	m ² / m ³	33/5	

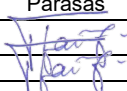
0	2024				
Laida	Data	Keitimų pavadinimas (priežastis)			
Kval. patv. dok. Nr.	 Tel. +370 672 72728 www.trimatesidejos.lt		Statynys: PAGALBINIO ŪKIO PASTATO VYTAUTO G.58, KAZLŲ RŪDOJE, REKONSTRAVIMO Į LOPŠELĮ-DARŽELĮ (MOKSLO PASKIRTIES PASTATĄ) PROJEKTAS		
	Pareigos	V. Pavardė	Parašas	Dokumento pavadinimas	Laida
A1960	PV	Atest. Arch. T. Vaikasas		MEDŽIAGŲ ŽINIARAŠTIS	0
A1960	PDV	Atest. Arch. T. Vaikasas			
Kalba	Statytojas:			Lapas	Lapų
LT	KAZLŲ RŪDOS SAVIVALDYBĖ			24373-03-TP-SP.MŽ	1 2

	Ev ₂ ≥100MPa, 15cm				
4.15	Elektromobilio vietos ženklavimas	SP.TS 13.3	vnt	1	
4.16	Esamo ryšių kabelio apsaugojimas surenkamais vamzdžiais HDPE d50.		m	16	
4.17	Neregijų vedimo sistemos trinkelės- juostelės įrengimas	SP.TS 12	m ²	49	
4.18	Neregijų vedimo sistemos trinkelės- iškilimai įrengimas	SP.TS 12	m ²	6	
4.19	Smėlio dėžės su pamatais įrengimas		vnt	1	
4.20	Smėlis smėlio dėžei		m ³	2	

5. Statybinės technikos privažiavimo kelio įrengimas
(projektuojama Pasirengimo statybai ir statybos darbų organizavimo dalyje)

5.1.	Esamos tvoros demontavimas		m	46	
5.2.	Grunto iškasimas		m ² / m ³	206/41.2	
5.3.	Žvyro dangos 0/22 h=5 cm įrengimas		m ² / m ³	206/10.3	
5.4.	Žvyro dangos 0/32 h=15 cm įrengimas		m ² / m ³	206/30.9	
5.5.	Apsauginio šalčiui atsparaus sluoksnio iš žvyro-smėlio mišinio įrengimas h=10cm		m ² / m ³	206/20.6	
5.6.	Kelio demontavimas po statybos darbų		m ² / m ³	206/20.6	
5.7.	Teritorijos sutvarkymas, judžemio užpylimas 10cm, sutankinimas		m ² / m ³	206/20.6	
5.8.	Vejos apšėjimas		m ²	206	
5.9.	Tvoros įrengimas (atstatymas)		m	46	

PASTABOS:

„STATINIO PROJEKTAVIMAS“.

-Resursų poreikio žiniaraščiai sudaromi pagal darbo, medžiagų (gaminų) ir mechanizmų (mašinų ir kitos įrangos eksploatacijos) normatyvines sąnaudas bei projektuose apskaičiuotus darbų kiekius. Jeigu iš anksto negalima tiksliai apskaičiuoti darbų kiekių (restauravimo darbai, požeminių tinklų pakeitimo darbai ir pan.), žiniaraštyje nurodomi prognozuojami arba apytikriai darbų ir numatomų resursų kiekiai. STR 3.01.01:2002 „STATINIŲ STATYBOS RESURSŲ POREIKIO SKAIČIAVIMO TVARKA“.

-Nurodyti darbai turi būti įvertinti kompleksiskai, kartu su visais palydinčiais darbais.

-Įrengimų, gaminių, medžiagų ir darbų kiekių žiniaraščiai turės būti tikslinami ir derinami su perkančiąja organizacija pagal faktinę situaciją statybvietėje.

- Vadovaujantis projekto sprendiniais prieš užsakant konkrečius statybos produktus arba įrangą turi būti gautas projekto autorių patvirtinimas. Derinamų statybos produktų bei įrangos sąrašas suderinamas su projekto autoriais statybos darbų pradžioje.

-Skaiciuojant sąmatą reikia pridėti apie 4% kiekių atsargos.

-Medžiagų kiekių žiniaraščiai turi būti patikslinti vietoje, darbo projekto ir statybos metu.

-Darbų kiekių žiniaraščiuose nurodyti gaminių pavadinimai yra orientacinio pobūdžio ir gali būti pakeisti analogiška tos pačios kokybės bei techninių parametrų gaminiu.

-Visi darbai, kurie gali būti laikomi pagrįstai numatomais Darbo projekte suprojektuotų darbų užbaigimui ir tinkamam teritorijos, pastato ir pastato sistemų eksploatavimui, turi būti numatyti rangovo pasiūlyme, nepriklausomai nuo to, ar jie yra parodyti brėžiniuose arba apibūdinti šiame dokumente ar ne.

-Į visų medžiagų, įrangos ir elementų kainą turi būti įskaičiuojamas jų atvežimas, visi teritorijos paruošimo, pilno įrengimo ir priežiūros darbai, tam reikalingos medžiagos ir priemonės nepriklausomai nuo to, ar šie darbai yra paminėti žiniaraštyje ir techninėse specifikacijose ar ne.

-Gaminių, medžiagų ir spalvų pavyzdžių aprobavimo tvarka: Visų sklypo plano dalyje išvardintų elementų, taip pat sklypo plano dalyje neišvardintų, tačiau kitose projekto dalyse specifikuotų matomų (fasaduose ir interjere) elementų, taip pat papildomų elementų - jei tokių atsirastų darbo projekto ar statybos stadijoje - dizainas (vaizdo savybės) privalo prieš juos užsakant ar gaminant būti iš anksto suderinti su šio projekto architektūros ir sklypo plano dalies autoriais ar užsakovu. Derinimus vykdo Rangovas. Derinimas gali vykti arba pristatant architektams realius gaminių pavyzdžius, arba elektroniniu paštu jei su tokiu derinimo keliu iš anksto sutiko architektas. Derinant el. paštu būtina pateikti kokybišką gaminių fotografiją, spalvos kodą, esminius brėžinius su gabaritų matmenimis ir tvirtinimo sprendimą, bei kitą architekto prašomą informaciją.

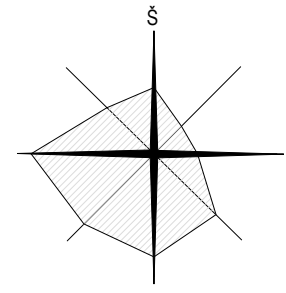

SITUACIJOS SCHEMA



SUTARTINIAI ŽYMĖJIMAI

	SKLYPO RIBA
	REKONSTRUOJAMAS PASTATAS
	PROJEKTUOJAMŲ ELEKTROS TINKLŲ APSAUGOS ZONA
	PROJEKTUOJAMŲ LVN TINKLŲ APSAUGOS ZONA
	MIŠKŲ ŽEMĖ
	GATVIŲ RIBOS
	RAJONINIO KELIO APSAUGOS ZONA-20M ABI PUSES NUO KELIO BRIAUNŲ
	VIETINĖS REIKŠMĖS IV KATEGORIJOS KELIŲ APSAUGOS ZONA – ŽEMĖS JUOSTA PO 3 METRUS ABI PUSES NUO KELIO BRIAUNŲ
	VIETINĖS REIKŠMĖS I,II,III KATEGORIJOS KELIŲ APSAUGOS ZONA – ŽEMĖS JUOSTA PO 10 METRŲ ABI PUSES NUO KELIO BRIAUNŲ
	10 METRŲ PLOČIO PAKRANTĖS APSAUGOS JUOSTA
	VANDENS TELKINIAI

0	2024	
Laida	Data	Keitimų pavadinimas (priežastis)
KVAL. PATV. DOK. NR.	 Pareigos V. Pavardė Parašas A 1960 PV Atest. arch. T. VAIKASAS A 1960 PDV Atest. arch. T. VAIKASAS	
	STATINIO PROJEKTO PAVADINIMAS PAGALBINIO ŪKIO PASTATO VYTAUTO G.58, KAZLŲ RŪDOJE, REKONSTRAVIMO LOPŠELĮ-DARŽELĮ (MOKSLO PASKIRTIES PASTATĄ) PROJEKTAS	
	STATINIO NUMERIS IR PAVADINIMAS 1 REKONSTRUOJAMAS PASTATAS	
	DOKUMENTO PAVADINIMAS SITUACIJOS PLANAS, M1:1000	
	LAIDA 0	
KALBA	STATYTOJAS	DOKUMENTO ŽYMUO
LT	KAZLŲ RŪDOS SAVIVALDYBĖ	24373-03-TP-SP-01
	LAPAS	LAPŲ
	1	1

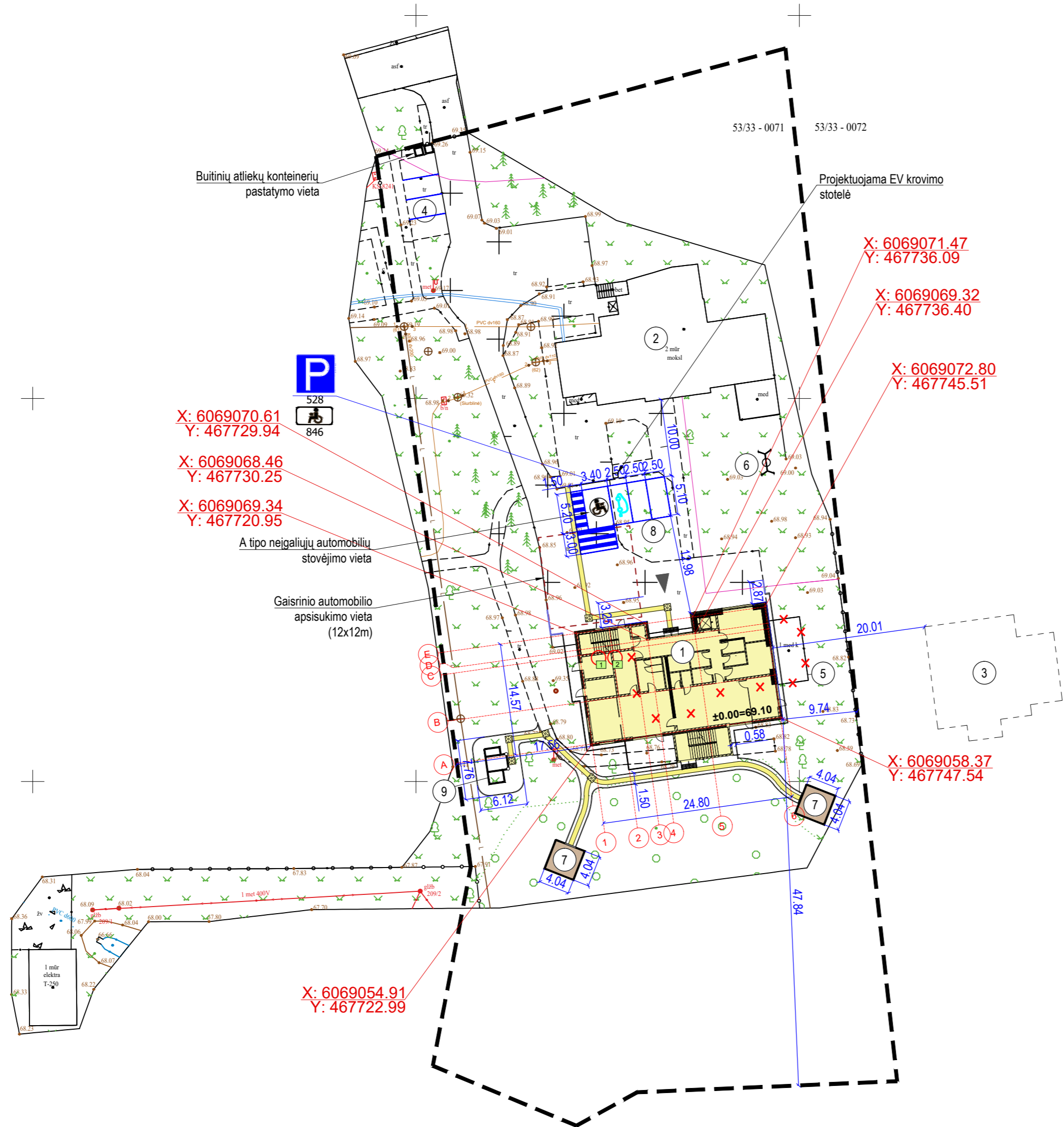
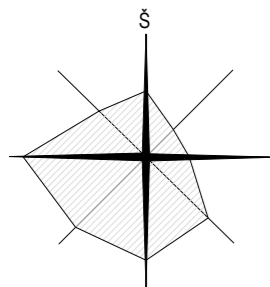

SITUACIJOS SCHEMA



EKSPLIKACIJA

1.	REKONSTRUOJAMAS PAGALBINIO ŪKIO PASTATAS LOPŠELI-DARŽELI
2.	ESAMAS VAIKŲ LOPŠELIS
3.	ESAMAS GYVENAMASIS NAMAS
4.	ESAMA AUTOMOBILIŲ PARKAVIMO AIKŠTELĖ
5.	GRIAUNAMAS ŪKINIS PASTATAS
6.	PROJEKTUOJAMOS SŪPYNĖS
7.	PROJEKTUOJAMA PAVĖSINĖ
8.	PROJEKTUOJAMA AUTOMOBILIŲ PARKAVIMO AIKŠTELĖ
9.	PROJEKTUOJAMA SMĖLIO DĖŽĖ PRITAIKYTA ŽMONĖMS SU NEGALIA

SUTARTINIAI ŽYMĖJIMAI

	SKLYPO RIBA
	REKONSTRUOJAMAS PASTATAS
	PAGRINDINIS ĮĖJIMAS PASTATA
	PROJEKTUOJAMA ŽN STOVĖJIMO VIETA
	PROJEKTUOJAMAS VEJOS BORTAS
	NAIKINAMI PASTATAI / TINKLAI
	KERTAMI MEDŽIAI
	PROJEKTUOJAMAS GATVĖS BORTAS

KERTAMŲ MEDŽIŲ SPECIFIKACIJA

Nr.	Medžio rūšis	Kamieno skersmuo, cm	Aukštis H, m	Pastabos
1	BERŽAS (lot. Betula)	~40	~15	Kertamas
2	BERŽAS (lot. Betula)	~35	~12	Kertamas

PROJEKTUOJAMO PASTATO ALTITUDĖ 0.00=69.10

Topografinis planas suderintas Teritorijų planavimo ir statybos sistemoje TIHS (planuojustatau.lt) užsakius paslaugą Topografinių ir inžinerinių tinklų planų erdvinį duomenų teikimas derinti ir tvarkyti	Data 2024-02-13	Užsakymo Nr. TIHS sistemoje TIHS1-20240130-005455
------------------------------------------------------------------------------------------------------------------------------------------------------------------------------------------------------------	--------------------	------------------------------------------------------

Plano tipas:	Suvestinis topografinis planas				
Objekto adresas:	Vytauto g. 58, Kazlų Rūda, Kazlų Rūdos sav.				
AUKŠČIŲ SISTEMA	COORDINACIJŲ SISTEMA	Pagrindinis objektų tikslumas, cm			
LAS07	LKS-94	Horizontalus	0.07	Vertikalus	0.09
TIGEMA TIKLŲS GEODEZINIAI MATAVIMAI					
Kv. paž Nr.	Vardas, pavardė	Parašas	Data		
IGKV-1791	JUSTINAS ŽALTAUSKAS		2024-01-29	A.V.	
Užsakovas	Rangovas	Mastelis	Lapo Nr.	Lapo sk.	
T. V.	T. V.	1:500	1	1	

0	2024				
Laida	Data	Keitimų pavadinimas (priežastis)			
KVAL. PATV. DOK. NR.	TRIMATĖS IDEJOS Tel. +370 672 72728 www.trimatesidejos.lt		STATINIO PROJEKTO PAVADINIMAS PAGALBINIO ŪKIO PASTATO VYTAUTO G.58, KAZLŲ RŪDOJE, REKONSTRAVIMO LOPŠELI-DARŽELI (MOKSLO PASKIRTIES PASTATA) PROJEKTAS		
	Pareigos	V. Pavardė	Parašas	STATINIO NUMERIS IR PAVADINIMAS 1 REKONSTRUOJAMAS PASTATAS	
A 1960	PV	Atest. arch. T. VAIKASAS		DOKUMENTO PAVADINIMAS SKLYPO PLANAS, M1:500	
A 1960	PDV	Atest. arch. T. VAIKASAS		LAIDA 0	
KALBA	STATYTOJAS		DOKUMENTO ŽYMUO		LAPAS LAPŲ
LT	KAZLŲ RŪDOS SAVIVALDYBĖ		24373-03-TP-SP-02		1 1

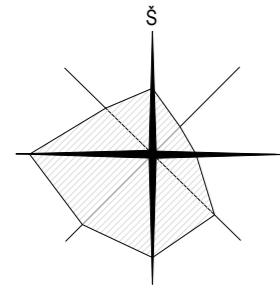

SITUACIJOS SCHEMA



EKSPLIKACIJA

1.	REKONSTRUOJAMAS PAGALBINIO ŪKIO PASTATAS LOPŠELĮ-DARŽELĮ
2.	ESAMAS VAIKŲ LOPŠELIS
3.	ESAMAS GYVENAMASIS NAMAS
4.	ESAMA AUTOMOBILIŲ PARKAVIMO AIKŠTELĖ
5.	GRIAUNAMAS ŪKINIS PASTATAS
6.	PROJEKTUOJAMOS SŪPYNĖS
7.	PROJEKTUOJAMA PAVĖSINĖ
8.	PROJEKTUOJAMA AUTOMOBILIŲ PARKAVIMO AIKŠTELĖ
9.	PROJEKTUOJAMA SMĖLIO DĖŽĖ PRITAIKYTA ŽMONĖMS SU NEGALIA

SUTARTINIAI ŽYMĖJIMAI

	SKLYPO RIBA
	REKONSTRUOJAMAS PASTATAS
	PAGRINDINIS ĮĖJIMAS Į PASTATĄ
	PROJEKTUOJAMA ŽN STOVĖJIMO VIETA
	PROJEKTUOJAMAS VEJOS BORTAS
	NAIKINAMI PASTATAI / TINKLAI
	KERTAMI MEDŽIAI
	PROJEKTUOJAMAS GATVĖS BORTAS
	IRENGIAMA/ATSTATOMA VEJA
	PROJEKTUOJAMA TRINKELIŲ DANGA- VAŽIUOJAMOJI DALIS
	PROJEKTUOJAMA TRINKELIŲ DANGA- ŠALIGATVIS
	ŽVYRO DANGA

PROJEKTUOJAMO PASTATO ALTITUDĖ 0.00=69.10

Topografinis planas suderintas Teritorijų planavimo ir statybos sistemoje THIS (planuojustatau.lt) užsakius paslauga Topografinių ir inžinerinių tinklų planų erdvinį duomenų teikimas derinti ir tvarkyti	Data 2024-02-13	Užsakymo Nr. THIS sistemoje THIS1-20240130-005455
------------------------------------------------------------------------------------------------------------------------------------------------------------------------------------------------------------	--------------------	------------------------------------------------------

Plano tipas:	Suvestinis topografinis planas				
Objekto adresas:	Vytauto g. 58, Kazlų Rūda, Kazlų Rūdos sav.				
AUKŠČIŲ SISTEMA	COORDINACIJŲ SISTEMA	Pagrindinis objektų tikslumas, cm			
LAS07	LKS-94	Horizontalus	0.07	Vertikalus	0.09
TIGEMA TIKSLŲ GEODEZINIAI MATAVIMAI					
Kv. paž Nr.	Vardas, pavardė	Parašas	Data		
1GKV-1791	JUSTINAS ŽALTAUSKAS		2024-01-29	A.V.	
Užsakovas	Rangovas	Mastelis	Lapo Nr.	Lapo sk.	
T. V.	T. V.	1:500	1	1	

0	2024				
Laida	Data	Keitimų pavadinimas (priežastis)			
KVAL. PATV. DOK. NR.	TRIMATĖS IDEJOS Tel. +370 672 72728 www.trimatesidejos.lt		STATINIO PROJEKTO PAVADINIMAS PAGALBINIO ŪKIO PASTATO VYTAUTO G.58, KAZLŲ RŪDOJE, REKONSTRAVIMO LOPŠELĮ-DARŽELĮ (MOKSLO PASKIRTIES PASTATA) PROJEKTAS		
Pareigos	V. Pavardė	Parašas	STATINIO NUMERIS IR PAVADINIMAS 1 REKONSTRUOJAMAS PASTATAS		
A 1960	PV	Atest. arch. T. VAIKASAS			
A 1960	PDV	Atest. arch. T. VAIKASAS			
			DOKUMENTO PAVADINIMAS SKLYPO DANGŲ PLANAS, M1:500		LAIDA 0
KALBA	STATYTOJAS IR (ARBA) UŽSAKOVAS		DOKUMENTO ŽYMUO		LAPAS LAPŲ
LT	KAZLŲ RŪDOS SAVIVALDYBĖ		24373-03-TP-SP-03		1 1

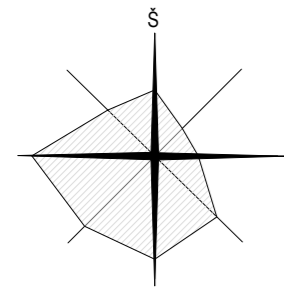

SITUACIJOS SCHEMA



EKSPLIKACIJA

1.	REKONSTRUOJAMAS PAGALBINIO ŪKIO PASTATAS LOPŠELĮ-DARŽELĮ
2.	ESAMAS VAIKŲ LOPŠELIS
3.	ESAMAS GYVENAMASIS NAMAS
4.	ESAMA AUTOMOBILIŲ PARKAVIMO AIKŠTELĖ
5.	GRIAUNAMAS ŪKINIS PASTATAS
6.	PROJEKTUOJAMOS SŪPYNĖS
7.	PROJEKTUOJAMA PAVĖSINĖ
8.	PROJEKTUOJAMA AUTOMOBILIŲ PARKAVIMO AIKŠTELĖ
9.	PROJEKTUOJAMA SMĖLIO DĖŽĖ PRITAIKYTA ŽMONĖMS SU NEGALIA

SUTARTINIAI ŽYMĖJIMAI

	SKLYPO RIBA
	REKONSTRUOJAMAS PASTATAS
	PAGRINDINIS ĮĖJIMAS PASTATŲ
	PROJEKTUOJAMA ŽŪN STOVĖJIMO VIETA
	PROJEKTUOJAMAS VEJOS BORTAS
	NAIKINAMI PASTATAI / TINKLAI
	KERTAMI MEDŽIAI
	PROJEKTUOJAMAS GATVĖS BORTAS
	ĮRENGIAMATSTATOMA VEJA
	PROJEKTUOJAMA TRINKELIŲ DANGA- VAŽIUOJAMOJI DALIS
	PROJEKTUOJAMA TRINKELIŲ DANGA- ŠALIGATVIS
	ŽYURO DANGA
	PROJEKTUOJAMOS IZOGIPSĖS

PROJEKTUOJAMO PASTATO ALTITUDĖ 0.00=69.10

Topografinis planas suderintas Teritorijų planavimo ir statybos sistemoje TIHS (planuojustatau.lt) užsakius paslauga Topografinių ir inžinerinių tinklų planų erdvinį duomenų teikimas derinti ir tvarkyti	Data 2024-02-13	Užsakymo Nr. TIHS sistemoje TIHS1-20240130-005455
------------------------------------------------------------------------------------------------------------------------------------------------------------------------------------------------------------	--------------------	------------------------------------------------------

Plano tipas:	Suvestinis topografinis planas				
Objekto adresas:	Vytauto g. 58, Kazlų Rūda, Kazlų Rūdos sav.				
AUKŠČIŲ SISTEMA	KOORDINACIJŲ SISTEMA	Pagrindinis objektų tikslumas, cm			
LAS07	LKS-94	Horizontalus	0.07	Vertikalus	0.09
Kv. paž Nr.	Vardas, pavardė	Parašas	Data		
1GKV-1791	JUSTINAS ŽALTAUSKAS		2024-01-29	A.V.	
Užsakovas	Rangovas	Mastelis	Lapo Nr.	Lapo sk.	
T. V.	T. V.	1:500	1	1	

0	2024				
Laida	Data	Keitimų pavadinimas (priežastis)			
KVAL. PATV. DOK. NR.			STATINIO PROJEKTO PAVADINIMAS PAGALBINIO ŪKIO PASTATO VYTAUTO G.58, KAZLŲ RŪDOJE, REKONSTRAVIMO LOPŠELĮ-DARŽELĮ (MOKSLO PASKIRTIES PASTATŲ) PROJEKTAS		
Pareigos	V. Pavardė	Parašas	STATINIO NUMERIS IR PAVADINIMAS 1 REKONSTRUOJAMAS PASTATAS		
A 1960	PV	Atest. arch. T. VAIKASAS			
A 1960	PDV	Atest. arch. T. VAIKASAS			
			DOKUMENTO PAVADINIMAS		LAIDA
			SKLYPO AUKŠČIŲ PLANAS, M1:500		0
KALBA	STATYTOJAS IR (ARBA) UŽSAKOVAS		DOKUMENTO ŽYMUO		LAPAS LAPŲ
LT	KAZLŲ RŪDOS SAVIVALDYBĖ		24373-03-TP-SP-04		1 1

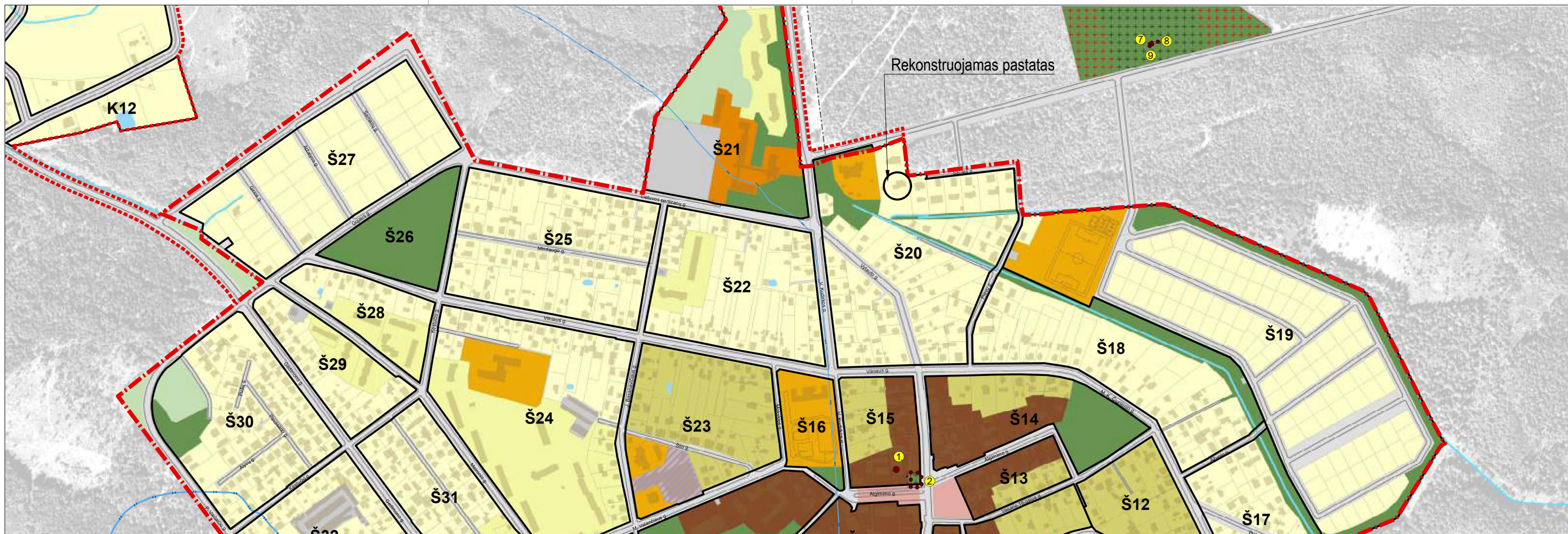

<p>Vienbučių ir dvibučių pastatų gyvenamoji teritorija</p>	<p>Mažo užstatymo intensyvumo teritorija, skirta vieno ir dviejų butų gyvenamosios paskirties pastatų kvartalams su šios teritorijos gyventojų aptarnavimui reikalinga paslaugų, socialine, inžinerine ir kita infrastruktūra, rekreacijai skirtais atskiraisiais želdynais</p>	<ul style="list-style-type: none"> Mažo užstatymo intensyvumo gyvenamoji zona Ekstensyvaus užstatymo gyvenamoji zona 	<ul style="list-style-type: none"> Kitos paskirties: <ul style="list-style-type: none"> - vienbučių ir dvibučių gyvenamųjų pastatų teritorijos; - daugiabučių gyvenamųjų pastatų ir bendrabučių teritorijos; - komercinės paskirties objektų teritorijos; - visuomeninės paskirties teritorijos; - atskirųjų želdynų teritorijos; - susisiekimo ir inžinerinių tinklų objektų aptarnavimo teritorijos; - susisiekimo ir inžinerinių tinklų koridorių teritorijos. Miškų ūkio paskirties: <ul style="list-style-type: none"> - rekreacinių miškų sklypai; - ūkinių miškų sklypai. 	<p>40 %</p>	<p>0,4 – Š17; Š18; Š19; Š20; Š21; Š22; Š24; Š25; Š27; Š28; Š29; Š30; Š31; Š32; P1; P4; P5; P8; P10; P11; P12; P14; P15; J1; J2; J3; J4; J5; J6; J7. 0,2 – K1; K2; K3; K4; K5; K6; K7; K8; K9; K10; K11; K12; J1.</p>	<p>12 m - visose teritorijos naudojimo tipui priskirtose teritorijose.</p>	<p>Vienbutis ir dvibutis užstatymas – visose teritorijos naudojimo tipui priskirtose teritorijose.</p>	<p>Š17 (10, 11) Š18 (10) Š20 (10) Š22 (9) Š25 (9) Š29 (9) Š30 (6; 9) Š31 (9) Š32 (9) P1 (9; 11) P4 P5 P8 (6; 11) P11 P15 (5) J4 J6 J7</p>
-------------------------------------------------------------------	---------------------------------------------------------------------------------------------------------------------------------------------------------------------------------------------------------------------------------------------------------------------------------	----------------------------------------------------------------------------------------------------------------------------------------------	---------------------------------------------------------------------------------------------------------------------------------------------------------------------------------------------------------------------------------------------------------------------------------------------------------------------------------------------------------------------------------------------------------------------------------------------------------------------------------------------------------------------------------------------------------------------------------------------------------------------------------------------------------------------------------------------------------	-------------	--------------------------------------------------------------------------------------------------------------------------------------------------------------------------------------------------------------------------	----------------------------------------------------------------------------	--------------------------------------------------------------------------------------------------------	---------------------------------------------------------------------------------------------------------------------------------------------------------------------------------------------------------------

0		2024			
Laida	Data	Keitimų pavadinimas (priežastis)			
KVAL. PATV. DOK. NR.				STATINIO PROJEKTO PAVADINIMAS PAGALBINIO ŪKIO PASTATO VYTAUTO G.58, KAZLŲ RŪDOJE, REKONSTRAVIMO Į LOPŠELĮ-DARŽELĮ (MOKSLO PASKIRTIES PASTATĄ) PROJEKTAS	
	Pareigos	V. Pavardė	Parašas	STATINIO NUMERIS IR PAVADINIMAS	
A 1960	PV	Atest. arch. T. VAIKASAS		1 REKONSTRUOJAMAS PASTATAS	
A 1960	PDV	Atest. arch. T. VAIKASAS		DOKUMENTO PAVADINIMAS	
				TERITORIJŲ PLANAVIMO DOKUMENTO IŠTRAUKA	
				LAIKA	0
KALBA	STATYTOJAS IR (ARBA) UŽSAKOVAS			DOKUMENTO ŽYMUO	
LT	KAZLŲ RŪDOS SAVIVALDYBĖ			24373-03-TP-SP-05	
	LAPAS	LAPŲ			
	1	1			

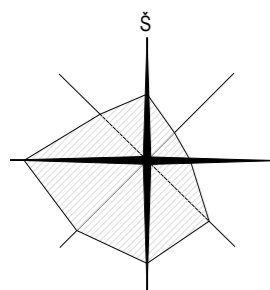

SITUACIJOS SCHEMA



EKSPLIKACIJA

1.	REKONSTRUOJAMAS PAGALBINIO ŪKIO PASTATAS LOPŠELĮ-DARŽELĮ
2.	ESAMAS VAIKŲ LOPŠELIS
3.	ESAMAS GYVENAMASIS NAMAS
4.	ESAMA AUTOMOBILIŲ PARKAVIMO AIKŠTELĖ
5.	GRIAUNAMAS ŪKINIS PASTATAS
6.	PROJEKTUOJAMOS SŪPYNĖS
7.	PROJEKTUOJAMA PAVĖSINĖ
9.	PROJEKTUOJAMA SMĖLIO DEŽĖ PRITAIKYTA ŽMONĖMS SU NEGALIA

SUTARTINIAI ŽYMĖJIMAI

	SKLYPO RIBA
	REKONSTRUOJAMAS PASTATAS
	PAGRINDINIS ĮĖJIMAS PASTATŲ
	PROJEKTUOJAMA ŽN STOVĖJIMO VIETA
	PROJEKTUOJAMAS VEJOS BORTAS
	NAIKINAMI PASTATAI / TINKLAI
	KERTAMI MEDŽIAI
	PROJEKTUOJAMAS GATVĖS BORTAS
	ĮRENGIAMA/ATSTATOMA VEJA
	PROJEKTUOJAMA TRINKELIŲ DANGA- VAŽIUOJAMOJI DALIS
	PROJEKTUOJAMA TRINKELIŲ DANGA- ŠALIGATVIS
	PROJEKTUOJAMI BUITINIO VANDENTIEKIO TINKLAI
	PROJEKTUOJAMI BUITINIŲ NUOTEKŲ TINKLAI
	PROJEKTUOJAMAS ELEKTROS KABELIS
	PROJEKTUOJAMI LIETAUS NUOTEKŲ TINKLAI

Topografinis planas suderintas Teritorijų planavimo ir statybos sistemoje TIIIS (planuojamam) ir užsakius paslaugą Topografinių ir inžinerinių tinklų planų erdvinį duomenų teikimas derinti ir tvarkyti	Data 2024-02-13	Užsakymo Nr. TIIIS sistemoje TIIIS1-20240130-005455
----------------------------------------------------------------------------------------------------------------------------------------------------------------------------------------------------------	--------------------	--------------------------------------------------------

Plano tipas:	Suvestinis topografinis planas				
Objekto adresas:	Vytauto g. 58, Kazlų Rūda, Kazlų Rūdos sav.				
AUKŠČIŲ SISTEMA	COORDINAČIŲ SISTEMA	Pagrindinis objektų tikslumas, cm			
LAS07	LKS-94	Horizontalus	0.07	Vertikalus	0.09
TIGEMA TIKLŲS GEODEZINIAI MATAVIMAI					
Kv. paž Nr.	Vardas, pavardė	Parašas	Data		
1GKV-1791	JUSTINAS ŽALTAUSKAS		2024-01-29	A.V.	
Užsakovas	Rangovas	Mastelis	Lapo Nr.	Lapo sk.	
T. V.	T. V.	1:500	1	1	

0	2024				
Laida	Data	Keitimų pavadinimas (priežastis)			
KVAL. PATV. DOK. NR.			STATINIO PROJEKTO PAVADINIMAS PAGALBINIO ŪKIO PASTATO VYTAUTO G.58, KAZLŲ RŪDOJE, REKONSTRAVIMO LOPŠELĮ-DARŽELĮ (MOKSLO PASKIRTIES PASTATŲ) PROJEKTAS		
	Pareigos	V. Pavardė	Parašas	STATINIO NUMERIS IR PAVADINIMAS 1 REKONSTRUOJAMAS PASTATAS	
A 1960	PV	Atest. arch. T. VAIKASAS		DOKUMENTO PAVADINIMAS INŽINERINIŲ TINKLŲ SUVESTINIS SKLYPO PLANAS, M1:500	
A 1960	PDV	Atest. arch. T. VAIKASAS		LAIDA 0	
KALBA	STATYTOJAS IR (ARBA) UŽSAKOVAS		DOKUMENTO ŽYMUO		LAPAS LAPŲ
LT	KAZLŲ RŪDOS SAVIVALDYBĖ		24373-03-TP-SP-ITS		1 1

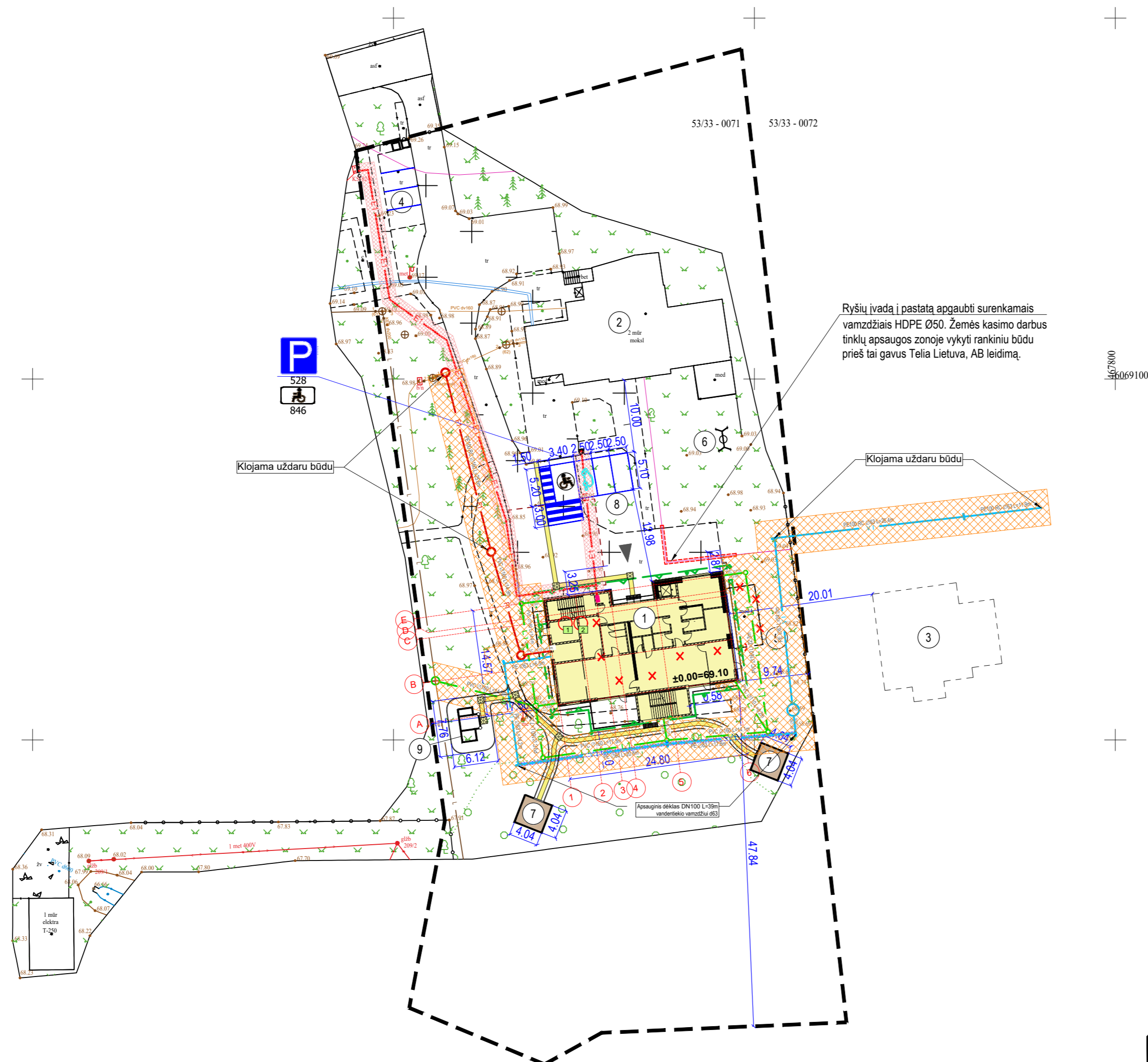
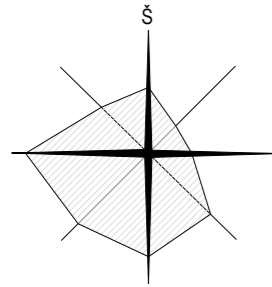

SITUACIJOS SCHEMA



EKSPLIKACIJA

1.	REKONSTRUOJAMAS PAGALBINIO ŪKIO PASTATAS (LOPŠELI-DARŽELI)
2.	ESAMAS VAIKŲ LOPŠELIS
3.	ESAMAS GYVENAMASIS NAMAS
4.	ESAMA AUTOMOBILIŲ PARKAVIMO AIKŠTELĖ
5.	GRIAUNAMAS ŪKINIS PASTATAS
6.	PROJEKTUOJAMOS SŪPYNĖS
7.	PROJEKTUOJAMA PAVĖSINĖ
9.	PROJEKTUOJAMA SMĖLIO DĖŽĖ PRITAIKYTA ŽMONĖMS SU NEGALIA

SUTARTINIAI ŽYMĖJIMAI

	SKLYPO RIBA
	REKONSTRUOJAMAS PASTATAS
	PAGRINDINIS ĮĖJIMAS Į PASTATĄ
	PROJEKTUOJAMA ŽN STOVĖJIMO VIETA
	PROJEKTUOJAMAS VEJOS BORTAS
	NAIKINAMI PASTATAI / TINKLAI
	KERTAMI MEDŽIAI
	PROJEKTUOJAMAS GATVĖS BORTAS
	IRENGIAMA/ATSTATOMA VEJA
	PROJEKTUOJAMA TRINKELIŲ DANGA- VAŽIUOJAMOJI DALIS
	PROJEKTUOJAMA TRINKELIŲ DANGA- ŠALIGATVIS
	PROJEKTUOJAMI BUITINIŲ VANDENTIEKIO TINKLAI
	PROJEKTUOJAMI BUITINIŲ NUOTEKŲ TINKLAI
	PROJEKTUOJAMAS ELEKTROS KABELIS
	PROJEKTUOJAMI LIETAUS NUOTEKŲ TINKLAI

Topografinis planas suderintas Teritorijų planavimo ir statybos sistemoje TIIIS (planuojamam) užsakius paslaugą Topografinių ir inžinerinių tinklų planų erdviųjų duomenų teikimas derinti ir tvarkyti	Data	Užsakymo Nr. TIIIS sistemoje
	2024-02-13	TIIIS1-20240130-005455

Plano tipas:	Suvestinis topografinis planas				
Objekto adresas:	Vytauto g. 58, Kazlų Rūda, Kazlų Rūdos sav.				
AUKŠČIŲ SISTEMA	COORDINACIJŲ SISTEMA	Pagrindinis objektų tikslumas, cm			
LAS07	LKS-94	Horizontalus	0.07	Vertikalus	0.09
TIGEMA TIKSLŪS GEODEZINIAI MATAVIMAI					
Kv. paž Nr.	Vardas, pavardė	Parašas	Data		
1GKV-1791	JUSTINAS ŽALTAUSKAS		2024-01-29	A.V.	
Užsakovas	Rangovas	Mastelis	Lapo Nr.	Lapo sk.	
T. V.	T. V.	1:500	1	1	

0	2024				
Laida	Data	Keitimų pavadinimas (priežastis)			
KVAL. PATV. DOK. NR.			STATINIO PROJEKTO PAVADINIMAS PAGALBINIO ŪKIO PASTATO VYTAUTO G.58, KAZLŲ RŪDOJE, REKONSTRAVIMO (LOPŠELI-DARŽELI) (MOKSLO PASKIRTIES PASTATA) PROJEKTAS		
	Pareigos	V. Pavardė	Parašas	STATINIO NUMERIS IR PAVADINIMAS 1 REKONSTRUOJAMAS PASTATAS	
A 1960	PV	Atest. arch. T. VAIKASAS		DOKUMENTO PAVADINIMAS INŽINERINIŲ TINKLŲ SUVESTINIS SKLYPO PLANAS SU TINKLŲ APSAUGOS ZONOMIS, M1:500	
A 1960	PDV	Atest. arch. T. VAIKASAS		LAIDA	0
KALBA	STATYTOJAS IR (ARBA) UŽSAKOVAS		DOKUMENTO ŽYMUO		LAPAS LAPŲ
LT	KAZLŲ RŪDOS SAVIVALDYBĖ		24373-03-TP-SP-ITS-2		1 1

Trinkelė danga-šaligatvio zona

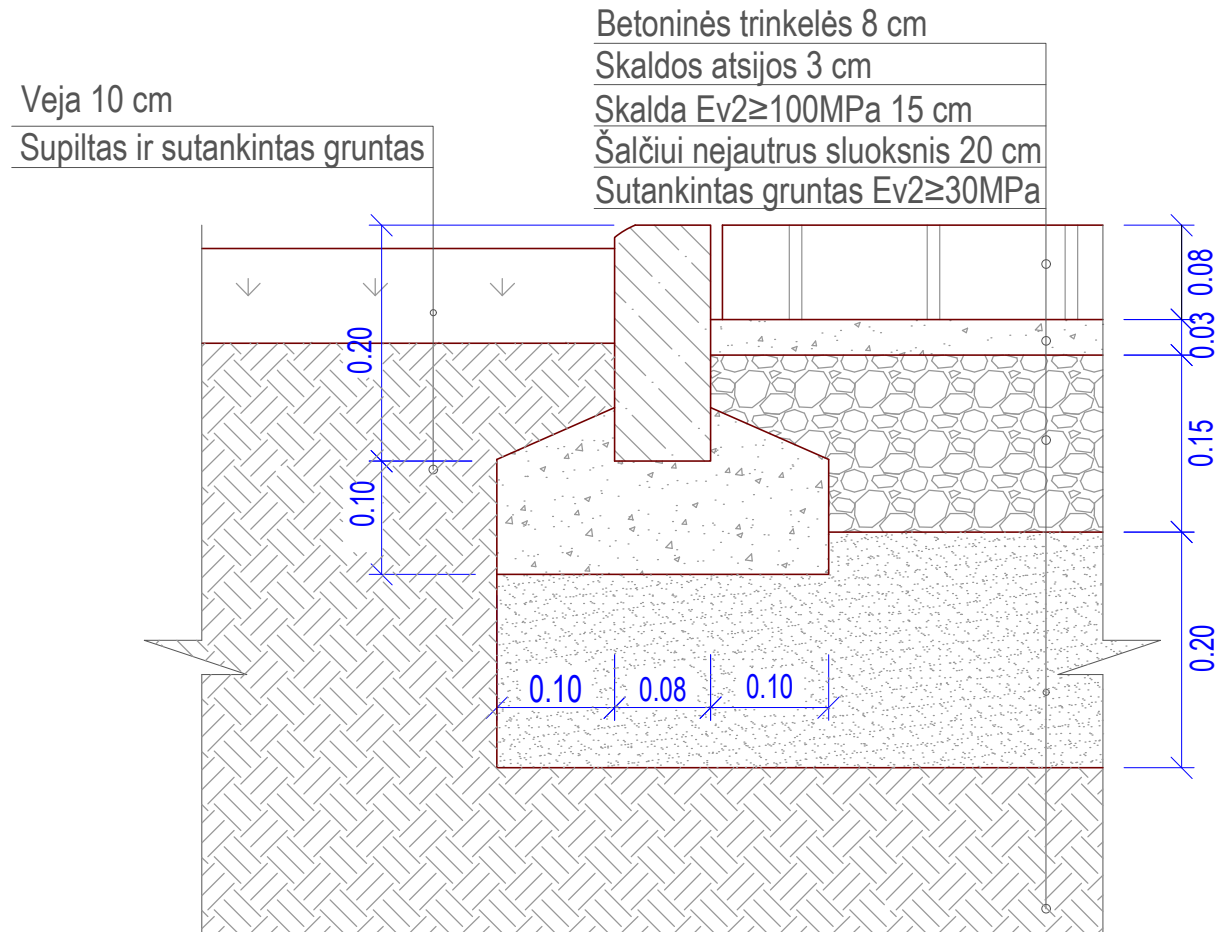

Trinkelė danga automobilių važiuojamojoje zonoje. Dangos konstrukcija DK 0,1

Betoninės trinkelės	- 0,08
Skaldos atsijos	- 0,03
Skaldos pagrindo sluoksnis 0/45 Ev2 ≥ 120 MPa	- 0,15
Apsauginis šalčiui atsparus sluoksnis Ev2 ≥ 100 MPa	- 0,39
Sutankintas sankasos gruntas Ev2 ≥ 45 MPa	

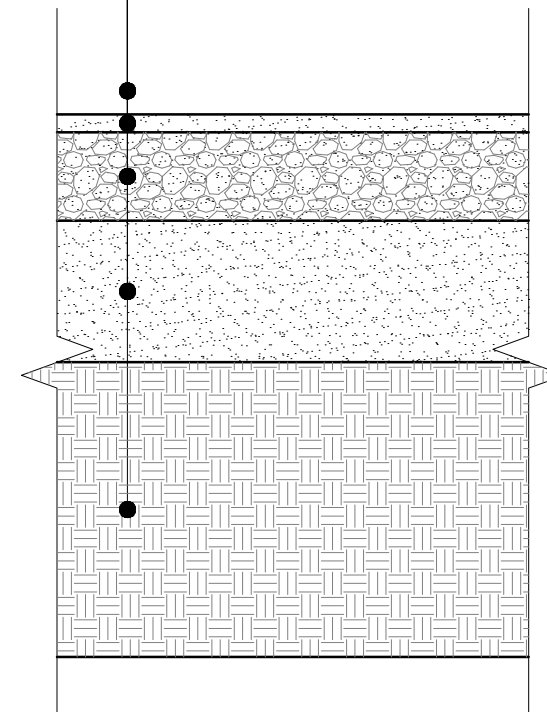

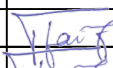
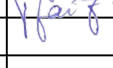
0	2024				
Laida	Data	Keitimų pavadinimas (priežastis)			
KVAL. PATV. DOK. NR.			STATINIO PROJEKTO PAVADINIMAS PAGALBINIO ŪKIO PASTATO VYTAUTO G.58, KAZLŲ RŪDOJE, REKONSTRAVIMO LOPŠELĮ-DARŽELĮ (MOKSLO PASKIRTIES PASTATĄ) PROJEKTAS		
	Pareigos	V. Pavardė	Parašas	STATINIO NUMERIS IR PAVADINIMAS	
A 1960	PV	Atest. arch. T. VAIKASAS		1 REKONSTRUOJAMAS PASTATAS	
A 1960	PDV	Atest. arch. T. VAIKASAS		DOKUMENTO PAVADINIMAS	LAIDA
				DETALĖS	0
KALBA	STATYTOJAS IR (ARBA) UŽSAKOVAS			DOKUMENTO ŽYMUO	LAPAS LAPŲ
LT	KAZLŲ RŪDOS SAVIVALDYBĖ			24373-03-TP-SP-06	1 1

PROJEKTUOJAMOS SŪPYNĖS

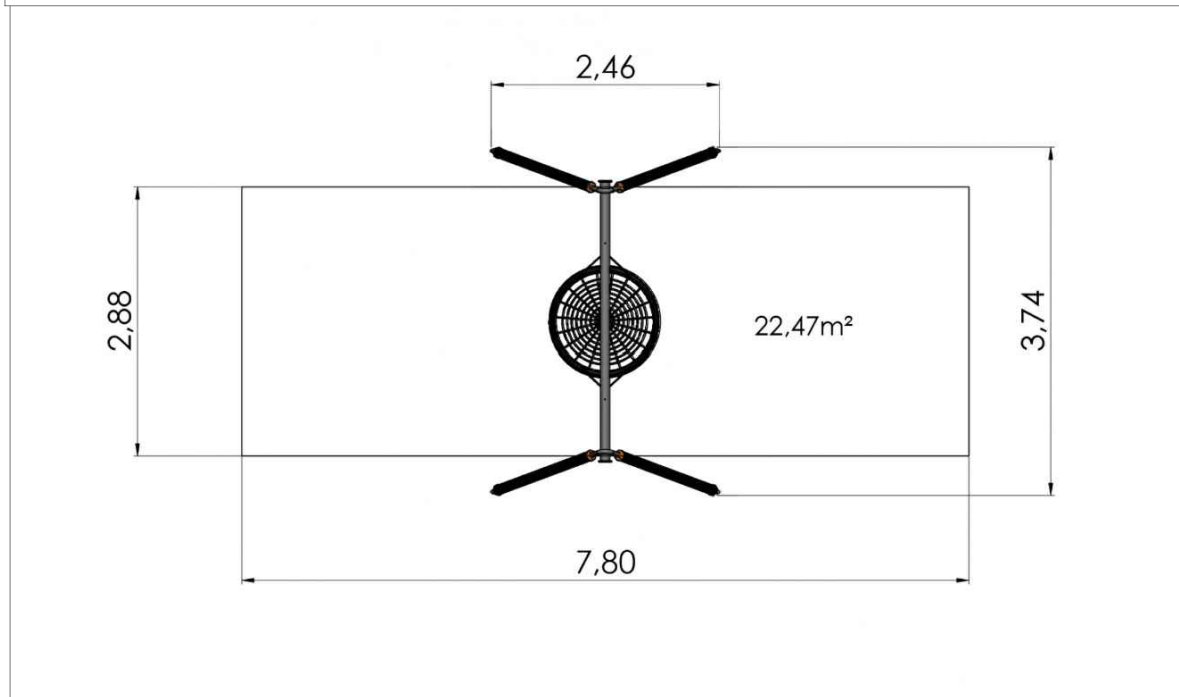

Sūpynių specifikacija:

Saugos zonos plotis: 2,88 m

Saugos zonos ilgis: 7,8 m

Konstrukcijos plotis: 3,74 m

Konstrukcijos ilgis: 2,46 m

Konstrukcijos aukštis: 2,46 m

Maksimalus kritimo aukštis: 1,35 m

0	2024			
Laida	Data	Keitimų pavadinimas (priežastis)		
KVAL. PATV. DOK. NR.			STATINIO PROJEKTO PAVADINIMAS PAGALBINIO ŪKIO PASTATO VYTAUTO G.58, KAZLŲ RŪDOJE, REKONSTRAVIMO LOPŠELJ-DARŽELJ (MOKSLO PASKIRTIES PASTATA) PROJEKTAS	
	Pareigos	V. Pavardė	Parašas	STATINIO NUMERIS IR PAVADINIMAS
A 1960	PV	Atest. arch. T. VAIKASAS		1 REKONSTRUOJAMAS PASTATAS
A 1960	PDV	Atest. arch. T. VAIKASAS		DOKUMENTO PAVADINIMAS
				SŪPYNĖS
				LAIDA
				0
KALBA	STATYTOJAS IR (ARBA) UŽSAKOVAS		DOKUMENTO ŽYMUO	
LT	KAZLŲ RŪDOS SAVIVALDYBĖ		24373-03-TP-SP-07	
			LAPAS	LAPŲ
			1	1

PROJEKTUOJAMA PAVĖSINĖ

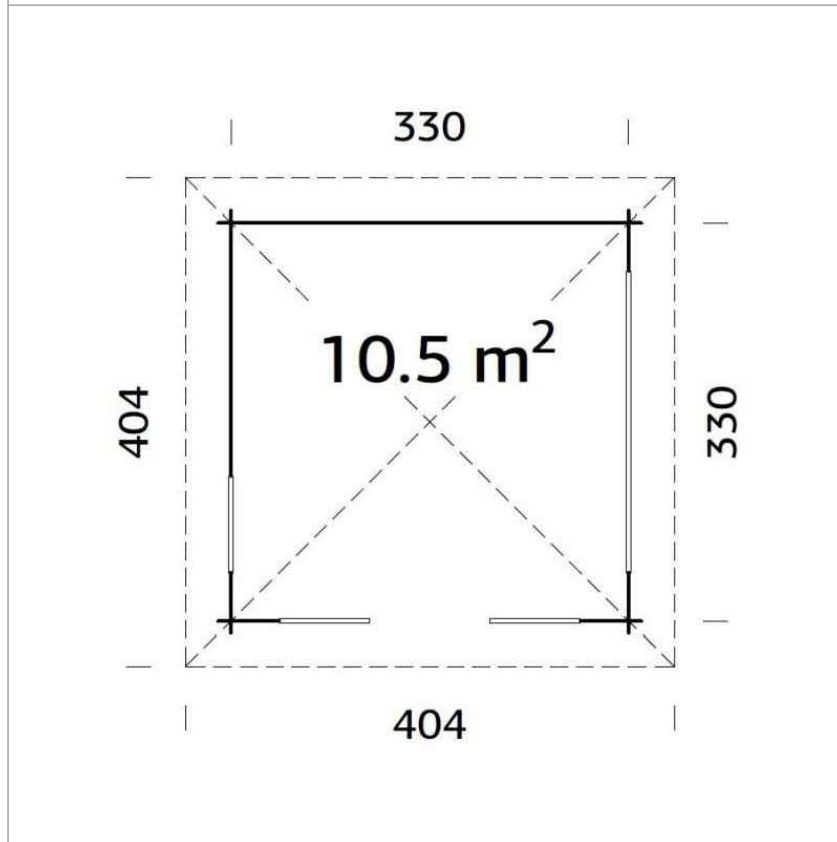

Medinė pavėsinė "Straždas" 10,5 m²

SIENOS. Sienų konstrukcija susideda iš lengvai montuojamų medinių sienojų sumauant vieną su kitu, kurių storis 28 mm. Sienojų galuose yra išdrožos ties kuriomis lentelės suneriamos kampų susikirtimu. Sumaunama konstrukcija užtikrina maksimalų stabilumą nuo stipraus ar gūsingo vėjo bei drėgmės.

GRINDYS. Grindų komplektą sudaro 19 mm neimpregnuotos spygliuočių medienos apdrosos terasinės lentos bei impregnuotos 45 x 70 mm pamato sijos.

STOGAS. Stogas kalamas iš 19 mm neimpregnuotos spygliuočių medienos lentų, turinčių išdrožas ir įlaidas (špuntus) greitam ir kokybiškam surinkimui. Siekiant gaminį išsaugoti kuo ilgiau, rekomenduojamą stogą dengti bituminėmis stogo čerpelėmis (komplektacijoje nėra). Visam stogo plotui uždengti, rekomenduojamas bituminių čerpių kiekis – 7 pakuočių.

PAMATAS. Rekomenduojame statinį statyti ant kieto ir visiškai lygaus paviršiaus – trinkelio, betono ar pan. Žvyras nėra tinkamas paviršius tokio tipo statiniams statyti. Statant pagrindą, būtina palikti oro tarpą tarp statinio ir žemės, kad vyktų natūrali oro cirkuliacija. Taip pat, prieš pradėdant rinkti grindis, ypatingai svarbu padengti impregnantu grindlenčių apatinę dalį, kadangi pastačius gaminį nebeturėsite tam galimybių. Tinkamas pamato ir grindų paruošimas užtikrina gaminio ilgaamžiškumą.

DAŽYMAS IR IMPREGNAVIMAS. Pavėsinė yra gaminama iš neimpregnuotos šiaurinių spygliuočių medienos. Norint apsaugoti medienos gaminį, rekomenduojame medieną dažyti arba impregnuoti impregnavimo priemonėmis. Grindų lentas rekomenduojame impregnuoti prieš pradėdant statybos darbus. Ypatingai svarbu padengti impregnantu grindlenčių apatinę dalį, kadangi pastačius gaminį nebeturėsite tam galimybių. Taip pat rekomenduojame dažais ar kitomis impregnavimo priemonėmis apdoroti duris. Tai reiktų daryti iš lauko ir vidaus pusių. Priešingu atveju durys gali išsikraipyti dėl ko sunkiau atsidaryti/užsidaryti.

Tinkamas medienos paruošimas užkirs kelią drėgmės įsiskverbimui į medieną ir užtikrins statinio ilgaamžiškumą.

Medinius gaminius, privaloma nudažyti. PASTABA! Gaminys pristatomas nesurinktas ir nenudažytas.

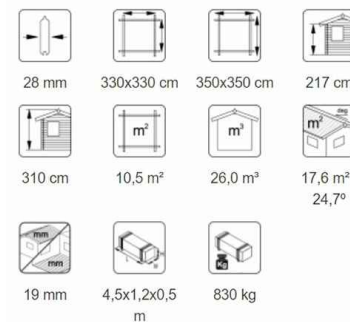

0	2024		
Laida	Data	Keitimų pavadinimas (priežastis)	
KVAL. PATV. DOK. NR.	Tel. +370 672 72728 www.trimatesidejos.lt		STATINIO PROJEKTO PAVADINIMAS PAGALBINIO ŪKIO PASTATO VYTAUTO G.58, KAZLŲ RŪDOJE, REKONSTRAVIMO Į LOPŠELĮ-DARŽELĮ (MOKSLO PASKIRTIES PASTATĄ) PROJEKTAS
	Pareigos	V. Pavardė	Parašas
A 1960	PV	Atest. arch. T. VAIKASAS	<i>[Signature]</i>
A 1960	PDV	Atest. arch. T. VAIKASAS	<i>[Signature]</i>
			STATINIO NUMERIS IR PAVADINIMAS 1 REKONSTRUOJAMAS PASTATAS
			DOKUMENTO PAVADINIMAS PAVĖSINĖ
			LAIDA 0
KALBA	STATYTOJAS IR (ARBA) UŽSAKOVAS		DOKUMENTO ŽYMUO
LT	KAZLŲ RŪDOS SAVIVALDYBĖ		24373-03-TP-SP-08
			LAPAS LAPŲ 1 1

PROJEKTUOJAMA SMĖLIO DĖŽĖ PRITAIKYTA ŽMONĖMS SU NEGALIA

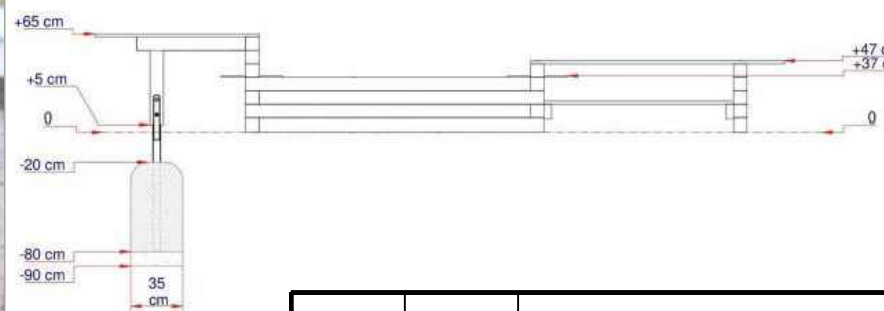
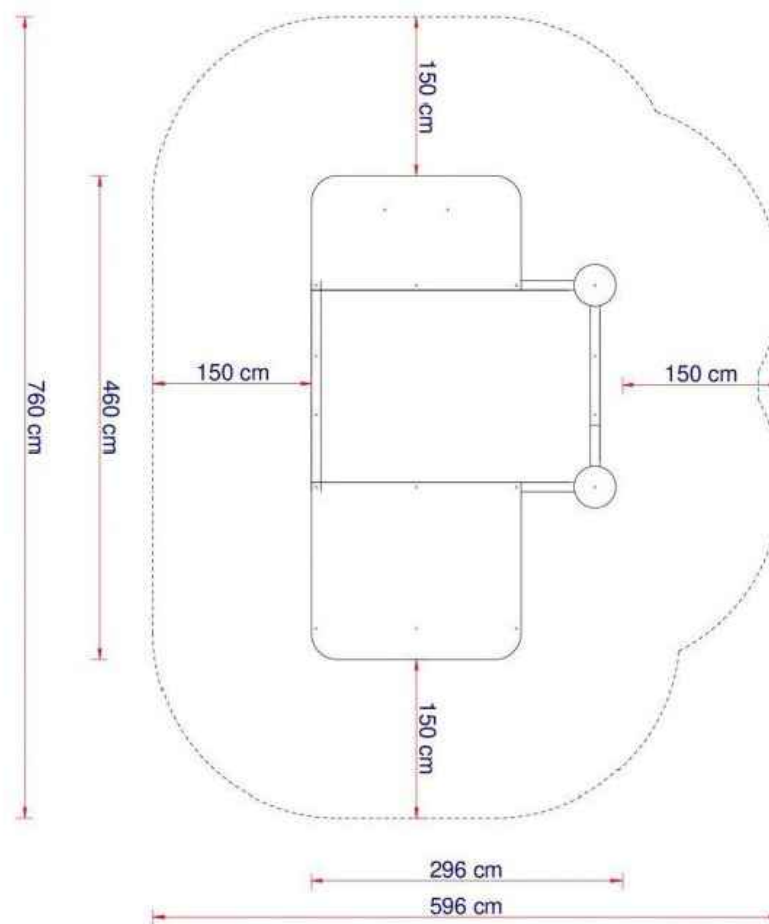

Rolli smėlio dėžė:
 -matmenys: 460 x 296 x 65 cm.
 -2 platformos
 -aukšto slėgio presuotas laminatas (HPL),maumedis.

0	2024			
Laida	Data	Keitimų pavadinimas (priežastis)		
KVAL. PATV. DOK. NR.			STATINIO PROJEKTO PAVADINIMAS PAGALBINIO ŪKIO PASTATO VYTAUTO G.58, KAZLŲ RŪDOJE, REKONSTRAVIMO Į LOPŠELĮ-DARŽELĮ (MOKSLO PASKIRTIES PASTATĄ) PROJEKTAS	
	Pareigos	V. Pavardė	Parašas	STATINIO NUMERIS IR PAVADINIMAS
A 1960	PV	Atest. arch. T. VAIKASAS		1 REKONSTRUOJAMAS PASTATAS
A 1960	PDV	Atest. arch. T. VAIKASAS		DOKUMENTO PAVADINIMAS
				SMĖLIO DĖŽĖ
				LAIDA
				0
KALBA	STATYTOJAS IR (ARBA) UŽSAKOVAS		DOKUMENTO ŽYMUO	
LT	KAZLŲ RŪDOS SAVIVALDYBĖ		24373-03-TP-SP-09	
			LAPAS	LAPŲ
			1	1